

be free



Lämmermann®
INSEKTENSCHUTZSYSTEME



Plisse 2023
Varianten & Neuerungen

INHALTSVERZEICHNIS

Plissee

Titel	Info	Seite
Plissee Vorteile	Details zu Neuerungen	4-5
Plissee Familien Übersicht	Anwendungsbereich im Vergleich	6-9
Plissee Paketbreite	Faltenanzahl ergibt Paketbreiten	10
Plissee Montage	Befestigungsvarianten	11

	Variante	Empfehlung	Einbautiefe	Seite
Standard 	PL22/1	Montage in die Laibung der Hebe-Schiebetür	22 mm	12
	PL22/1S	Montage in die Laibung der Hebe-Schiebetür mit schräger Schwelle	22 mm	13
	PL22/2	Montage in die Laibung der Hebe-Schiebetür	22 mm	14
	PL22/2S	Montage in die Laibung der Hebe-Schiebetüre mit schräger Schwelle	22 mm	15
	PLF22/1	Alle Fensterarten. Montage in das Mauerwerk	22 mm	16
Integriert 	PL22/3R	Frontalmontage bei PSK-Türen oder jede andere Tür ohne vorstehenden Wetterschenkel. Alternativ seitliche Montage in das Mauerwerk.	22 mm	17
	PL22/3RO	Montage in die Mauerlaibung oder in die Laibung der Hebe-Schiebetüre	22 mm	18
	PL22/3ROS	Montage in die Mauerlaibung oder in die Laibung der Hebe-Schiebetüre. Bevorzugter Einsatz bei abgeschrägten Schwellenprofilen	22 mm	19
	PL22/4R	Frontalmontage bei PSK-Türen oder jede andere Tür ohne vorstehenden Wetterschenkel. Alternativ seitliche Montage in das Mauerwerk	22 mm	20
	PL22/4RO	Montage in die Mauerlaibung oder in die Laibung der Hebe-Schiebetüre	22 mm	21
	PL22/4ROS	Montage in die Mauerlaibung oder in die Laibung der Hebe-Schiebetüre. Bevorzugter Einsatz bei abgeschrägten Schwellenprofilen	22 mm	22

	Variante	Empfehlung	Einbautiefe	Seite
Verstärkt 	PL22/1R	Montage auf dem Blendrahmen oder im Mauerwerk. Mit umlaufendem Montagerahmen	22 mm	23
	PL22/1RO	Montage auf dem Blendrahmen oder im Mauerwerk. Mit 3-seitigem Montagerahmen und flacher Schwelle	22 mm	24
	PL22/1ROS	Montage auf dem Blendrahmen oder im Mauerwerk. Mit 3-seitigem Montagerahmen und schräger Schwelle	22 mm	25
	PL22/2R	Montage auf dem Blendrahmen oder im Mauerwerk. Mit umlaufendem Montagerahmen	22 mm	26
	PL22/2RO	Montage auf dem Blendrahmen oder im Mauerwerk. Mit 3-seitigem Montagerahmen und flacher Schwelle	22 mm	27
	PL22/2ROS	Montage auf dem Blendrahmen oder im Mauerwerk. Mit 3-seitigem Montagerahmen und schräger Schwelle	22 mm	28
Einsatztüren 	PL22/5	Kunststofffenster flächenversetzt	27 mm	29
Einsatzfenster 	PLF22/3	Kunststofffenster flächenversetzt	27 mm	30
Dachfenster 	PLF22/4	Dachflächenfenster mit Drehpunkt in der Mitte oder oben. Montage in die Laibung.	33 mm	31
	PLF22/4-2	Dachflächenfenster mit Drehpunkt in der Mitte oder oben. Montage in die Laibung.	33 mm	32

PLISSEE VORTEILE

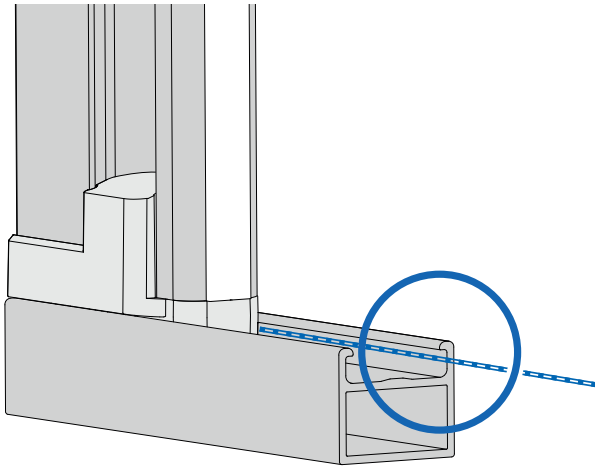

Verdeckte Schnurführung

Die verdeckte Schnurführung, mit seitlichem Verlauf unter der Zugschiene, schützt die Schnüre vor Beschädigungen und sorgt für ein optisch stilvolles Gesamtbild.

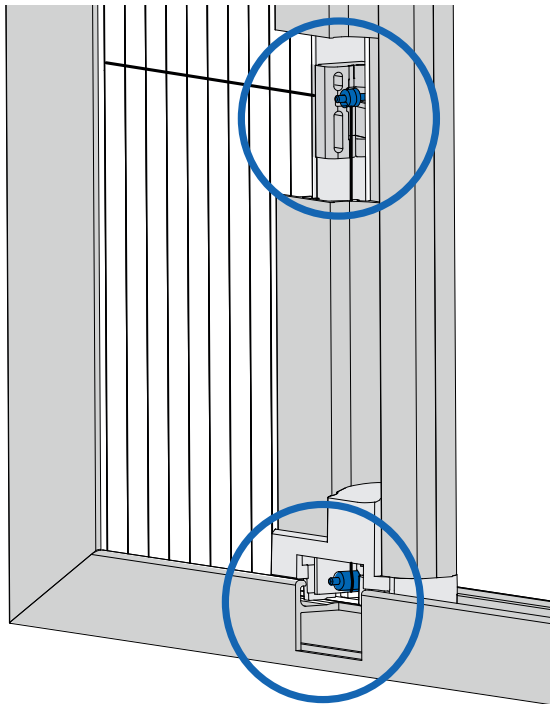

Rollengelagerte Fadenführung

Die rollengelagerte Fadenführung ermöglicht eine besonders leichte Bedienung des Elements.

PLISSEE VORTEILE

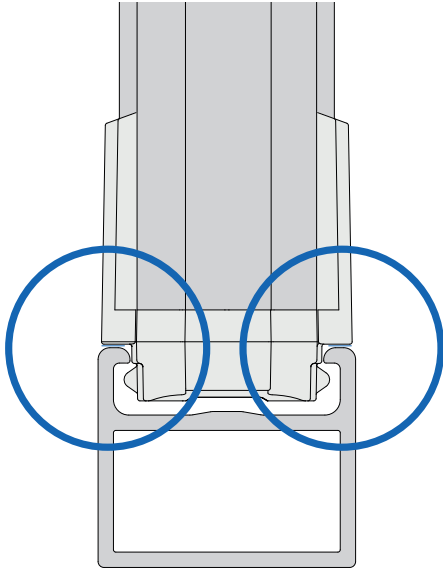

Optimierte Auflagefläche

Optimierte Auflageflächen im Bereich der unteren Führungsschiene ermöglichen ein präzises Gleiten sowie eine geringe Anfälligkeit für Verschmutzungen.

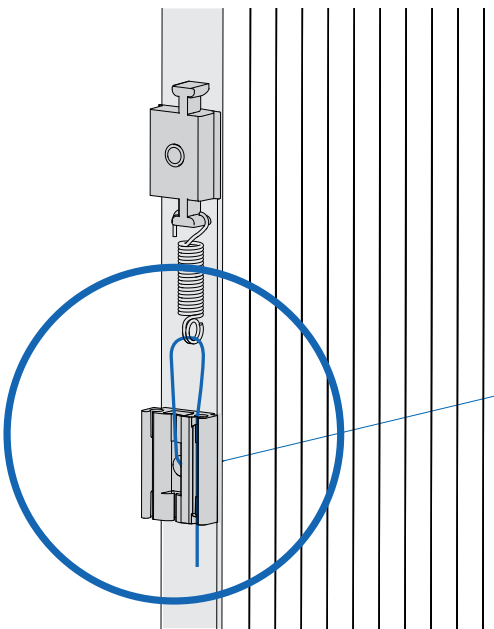

Vollendete Spannungsgleichheit

Einzelne Federaufhängungen führen zu Spannungsgleichheit im System.

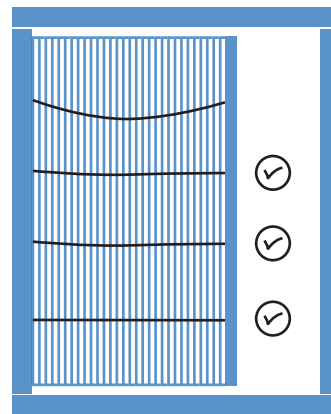

Anpassen der Spannung ist leicht möglich

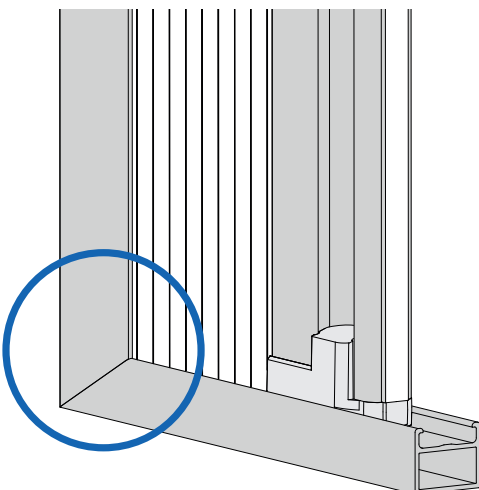

Integrierter Einbaurahmen

Der integrierte Einbaurahmen (*PL22/3, PL22/4, PL22/5* sowie *PLF22/3, PLF22/4, PLF22/4-2*) bietet variable Einsatzmöglichkeiten, verbessert die Montage und überzeugt gleichzeitig durch schlichte Optik.

PLISSEE FAMILIEN

Standard



Vorteil:

- Extrem schlanke Profilansicht

Geeignet für:

- Hebe-Schiebetüren
- Einsetzbar bei ebenen/ rechtwinkligen Befestigungsuntergründen aller Art

Ungeeignet bei:

- Verputzten Laibungen

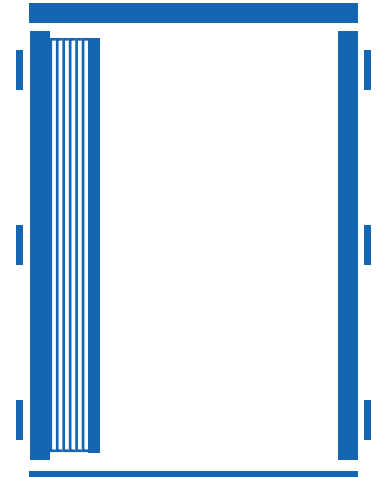

Neu

Integriert



Vorteil:

- Filigrane Optik, bei erhöhter Stabilität, durch umlaufenden Kombi-Einbaurahmen
- Variable Befestigungsmöglichkeiten

Geeignet für:

- Parallel-Schiebe-Kipp-Türen
- Drehtüren / Terrassentüren
- Einsetzbar bei winkeltreuen Öffnungen
- Auf Putzlaibung montierbar

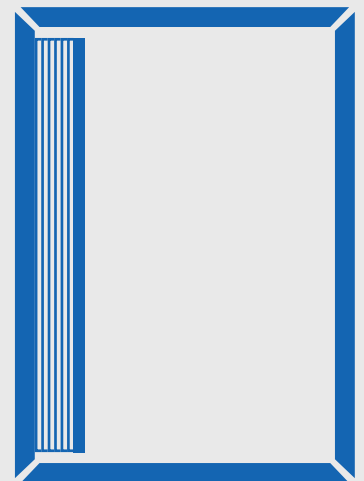

Verstärkt



Vorteil:

- Sehr stabil und optimale Funktion bei schwierigen Montagebedingungen

Geeignet für:

- Einsetzbar bei unregelmäßigen Oberflächen zur Überbrückung von Unebenheiten
- Für Türen aller Art
- Auf Putzlaibung montierbar

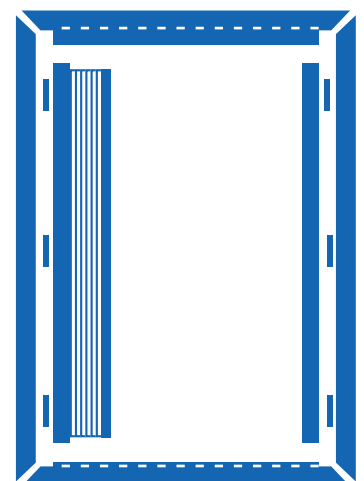









Montage:

Rahmenteile werden nacheinander befestigt

1. Bodenschiene kleben
2. Oberes Profil in Laibung verschrauben
3. Clips für seitliche Profile in Laibung verschrauben
4. Linkes + rechtes Profil mit Plisseepaket verclipsen

Befestigungsart:

- Umlaufend seitliche Befestigung









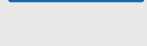

Modelle:	Anzahl	Bodenabschluss
	Flügel:	Profil:
PL22/1	1 	
PL22/2	2 	
<hr/>		
PL22/1S	1 	
PL22/2S	2 	

Montage:

1. Profilschenkel des Kombi-Profils werden vor Ort mit Eckwinkeln verbunden
2. 3- oder 4 seitigen Rahmen am Fenster befestigen
3. Plisseepaket verdeckt mit Kombi-Profil verclipsen

Befestigungsart:

- Geschraubtes Kombi-Profil
- Seitliche oder frontale Befestigung
- Klebmontage möglich

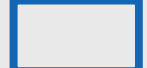











Modelle:	Anzahl	Bodenabschluss
	Flügel:	Profil:
PL22/3RO	1 	
PL22/4RO	2 	
<hr/>		
PL22/3ROS	1 	
PL22/4ROS	2 	
<hr/>		
PL22/3R	1 	
PL22/4R	2 	

Montage:

1. Profilschenkel des verstärkten Rahmenprofils werden vor Ort mit Eckwinkeln verbunden
2. 3- oder 4 seitigen Rahmen am Fenster befestigen
3. Linkes + rechtes Profil mit Plisseepaket wird mit vormontierten Clips am Rahmenprofil befestigt

Befestigungsart:

- Geschraubtes Einbaurahmen-Grundprofil
- Seitliche oder frontale Befestigung

Modelle:	Anzahl	Bodenabschluss
	Flügel:	Profil:
PL22/1RO	1 	
PL22/2RO	2 	
<hr/>		
PL22/1ROS	1 	
PL22/2ROS	2 	
<hr/>		
PL22/1R	1 	
PL22/2R	2 	

PLISSEE FAMILIEN

Einsatztüren

Neu

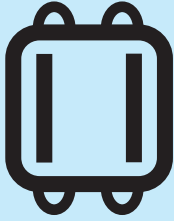

Vorteil:

- Geringe Einbautiefe durch Einbau in den lichten Flächenversatz
- Einfachste Befestigung, ganz ohne Bohren

Geeignet für:

- Flächenversetzte Türen ohne überstehende Regenschiene

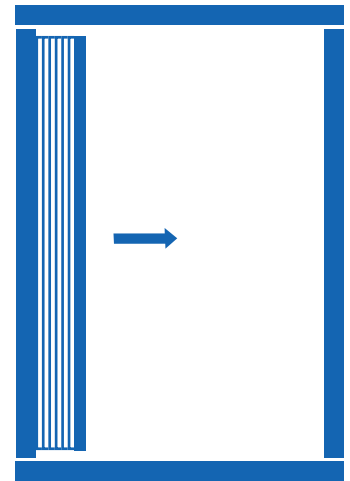

PL22/5

Einsatzfenster

Neu



Vorteil:

- Geringe Einbautiefe durch Einbau in den lichten Flächenversatz
- Einfachste Befestigung, ganz ohne Bohren

Geeignet für:

- Fenster mit Flächenversatz ohne überstehende Regenschiene

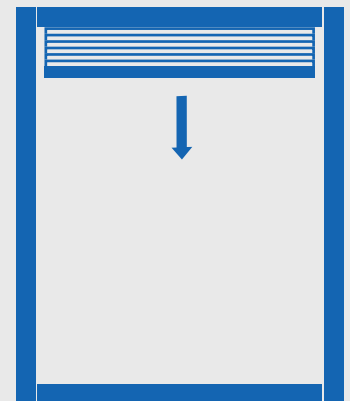

PLF22/3

Dachfenster

Neu



Vorteil:

- Sehr stabil und verformungssteif

Geeignet für:

- Dachflächenfenster

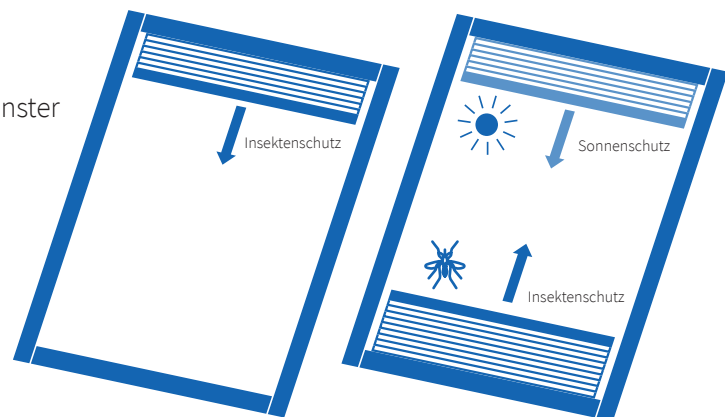

PLF22/4

Insektenschutz

PLF22/4-2

Sonnenschutz und Insektenschutz

Montage:

Noch nie war die Montage eines Plissees so einfach

1. Türe auf
2. Element von innen eindrücken – fertig

Befestigungsart:

- Geklemmt
- Element jederzeit flexibel entfernbar

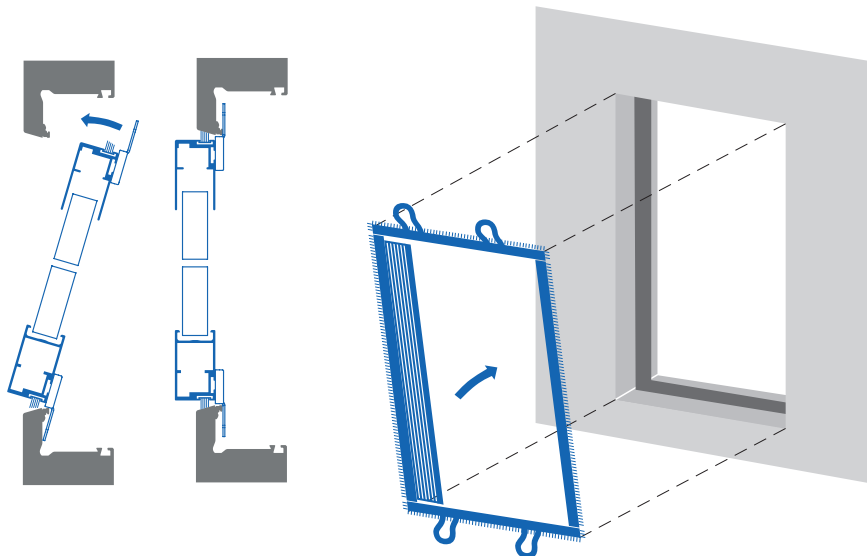

Montage:

Noch nie war die Montage eines Plissees so einfach

1. Fenster auf
2. Element von innen eindrücken – fertig

Befestigungsart:

- Geklemmt
- Element jederzeit flexibel entfernbar

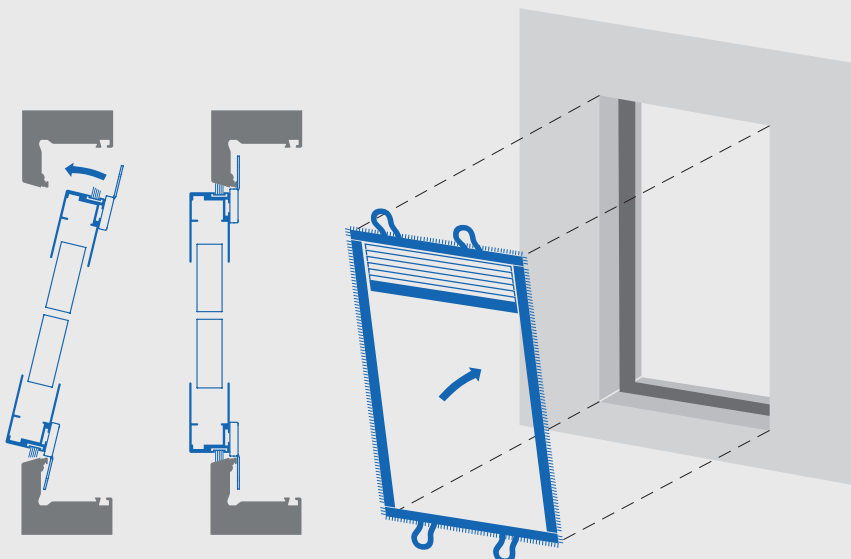

Montage:

1. Die unteren Auflagebuchsen in der Laibung befestigen
2. Die oberen Federstifte zurückziehen und Rahmen in die lichte Öffnung halten
3. Nun die oberen Federstifte andrücken, sodass eine Markierung entsteht
4. An den Markierungen Einschlagbohrungen einbringen und Hülsen einschieben

Befestigungsart:

- Federstifte und Auflagebuchsen geschraubt
- Element jederzeit flexibel entfernbar

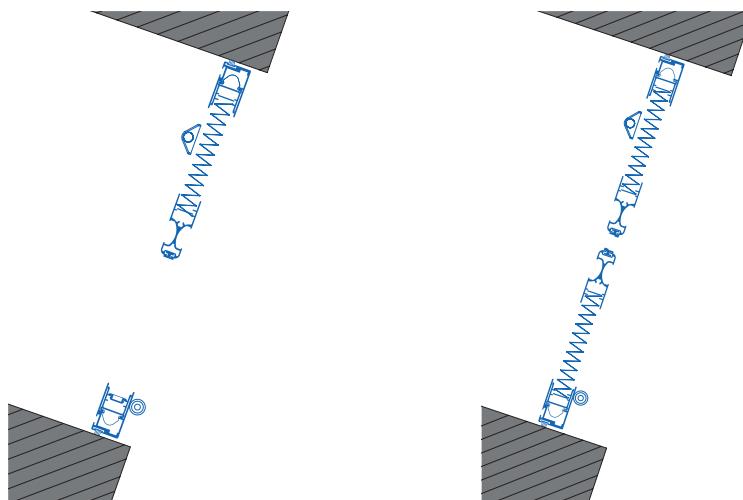

PLISSEE PAKETBREITE



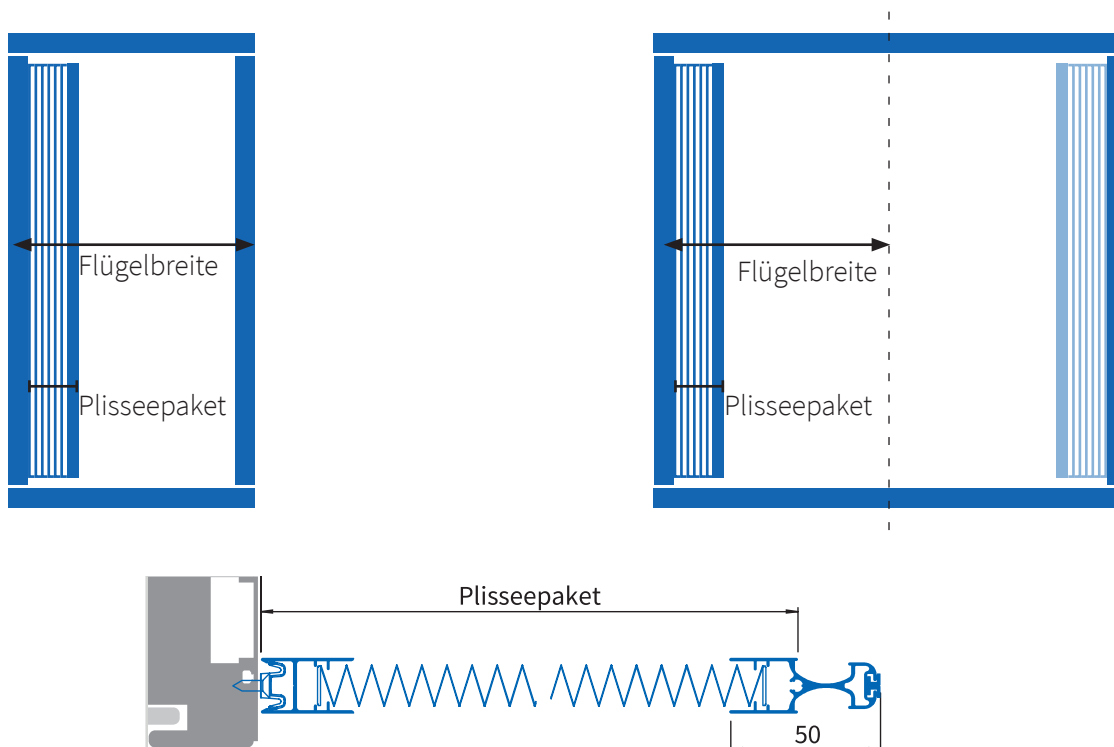

Die Breite des Plisseepaketes ist abhängig von der Faltenanzahl des Gewebes.

Nachfolgende Tabelle ist als Richtwert für das Aufmaß zu verstehen.
Produktionsbedingt schwankt der Wert um einige Millimeter.
Die Tabelle bezieht sich ausschließlich auf Insektenschutzgewebe.

bei Flügelbreite	1000	1400	1900	2200	mm
Plisseepaket (min. 60mm)	70	80	90	100	mm



Plissee Sonnenschutzfarben

	Farbe	Flächen- gewicht	Licht Reflektion	Licht Absorbtion	Licht Transmission	UV-Licht Transmission	Aufpreis
diffus	 weiß	86 g/m ²	46 %	1 %	53 %	-	PLF P2 x 1,4
	 grau	86 g/m ²	18 %	59 %	23 %	14 %	PLF P2 x 1,4
blickdicht	 weiß	254 g/m ²	79 %	21 %	0 %	0 %	PLF P2 x 1,6
	 grau	254 g/m ²	79 %	21 %	0 %	0 %	PLF P2 x 1,6

PLISSEE MONTAGE

A Frontale Bohrung



A Ausführung **PL22/1R PL22/1RO PL22/1ROS**
PL22/2R PL22/2RO PL22/2ROS
 Profil **1042**

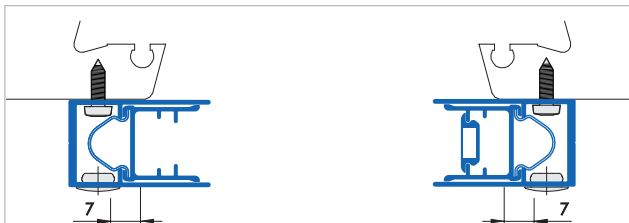

A Ausführung **PL22/3R PL22/3RO PL22/3ROS**
PL22/4R PL22/4RO PL22/4ROS
 Profil **2555**

B Seitliche Bohrung

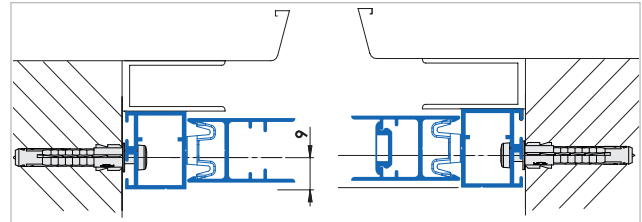

B Ausführung **PL22/1R PL22/1RO PL22/1ROS**
PL22/2R PL22/2RO PL22/2ROS
 Profil **1042**

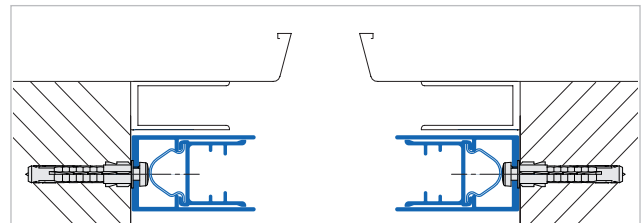

B Ausführung **PL22/3R PL22/3RO PL22/3ROS**
PL22/4R PL22/4RO PL22/4ROS
 Profil **2555**

Anzahl Montagebohrungen (Vertikal/Horizontal) bei Rahmen:

Standardraster	Vertikal:
bis 1200mm	2
bis 2200mm	3
ab 2200mm	4

Hinweis 1: Ggf. benötigte Montagebohrungen in der Horizontalen sind gesondert anzugeben.

Hinweis 2: Bei Varianten mit 3-seitigem Einbaurahmen entfallen die Befestigungen an der Unterseite.

Rahmen

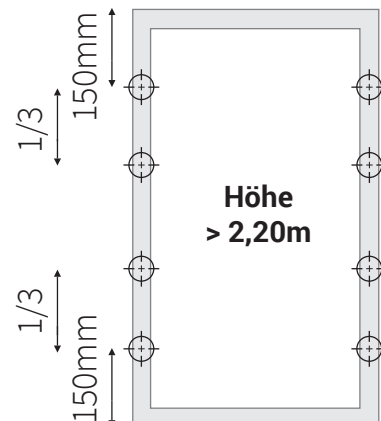
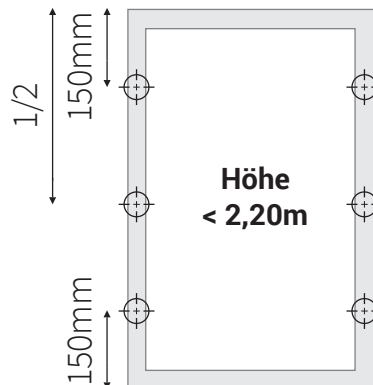
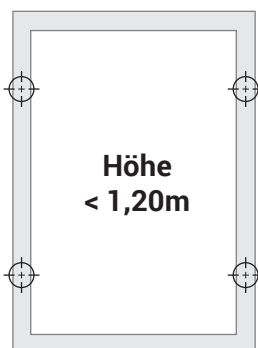

Ausführung

einflügelig, gerade Bodenführungsschiene
horizontale Bedienung

Einsatzbereich

Montage in die Laibung der Hebe-Schiebetüre.

Einbautiefe

22 mm

Preistabelle

PLT P1



lam1.de/PL22-1

Bestellmaße

Breite = Lichtes Breitenmaß - 2 mm (max. 2150 mm)

Höhe = Lichtes Höhenmaß - 2 mm (max. 2800 mm)

Plisseepaket Die Breite des Plisseepakets ist abhängig vom Bestellmaß der Anlage. Eine Übersicht befindet sich im Kapitelvorspann.

Verwendete Profile

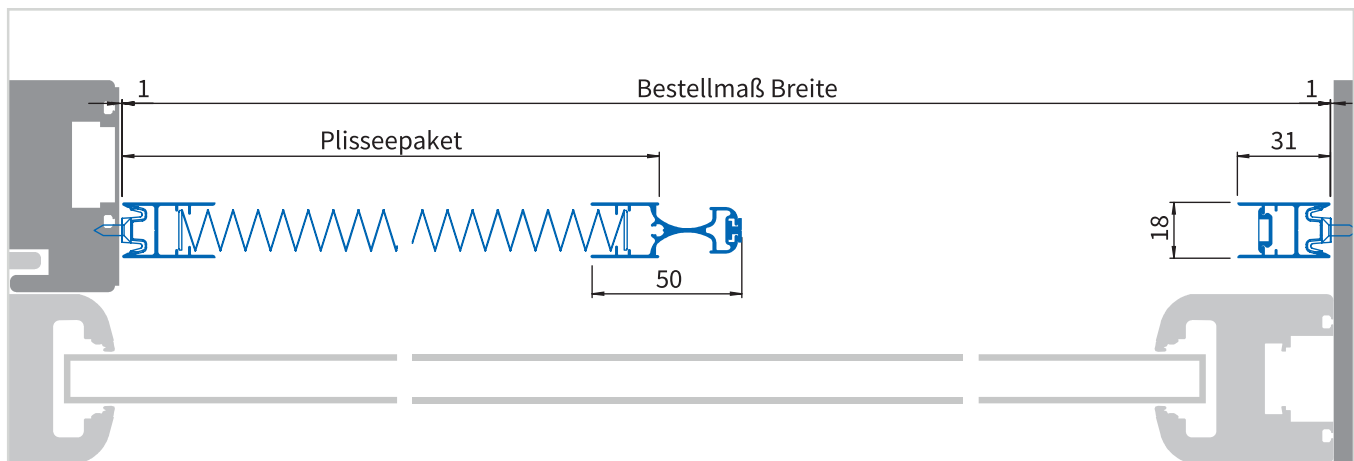
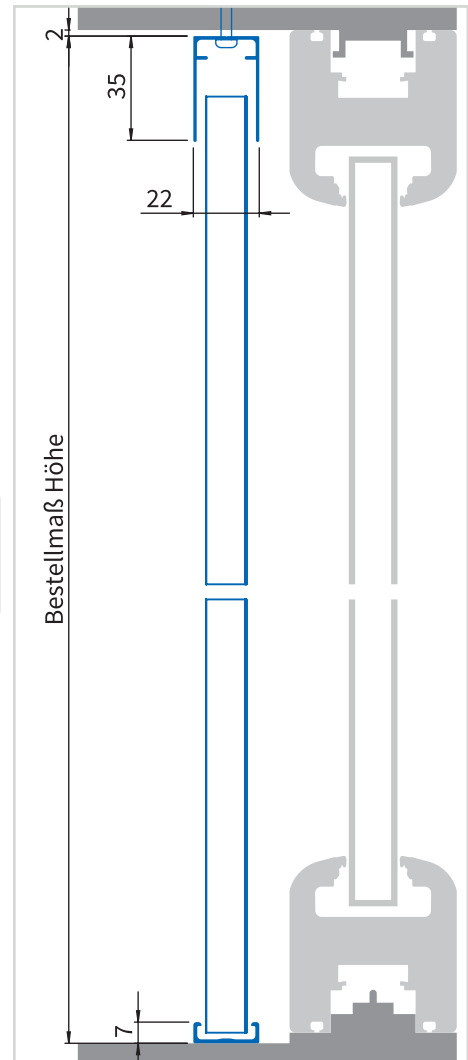
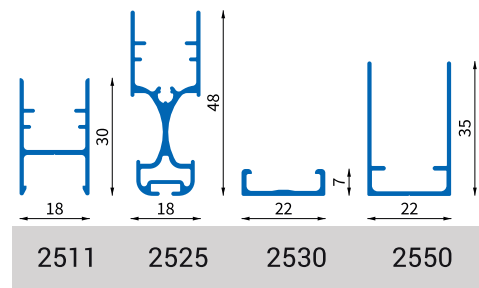

Ausführung

einflügelig, mit schräger Bodenführungsschiene
horizontale Bedienung

Einsatzbereich

Montage in die Laibung der Hebe-Schiebetüre.
Mit schräger Schwelle.

Einbautiefe

22 mm

Preistabelle

PLT P1



lam1.de/PL22-1S

Bestellmaße

Breite = Lichtes Breitenmaß - 2 mm (max. 2150 mm)

Höhe = Lichtes Höhenmaß - 2 mm (max. 2800 mm)

Plisseepakete

Die Breite des Plisseepakets ist abhängig vom Bestellmaß der Anlage.
Eine Übersicht befindet sich im Kapitelvorspann.

Verwendete Profile

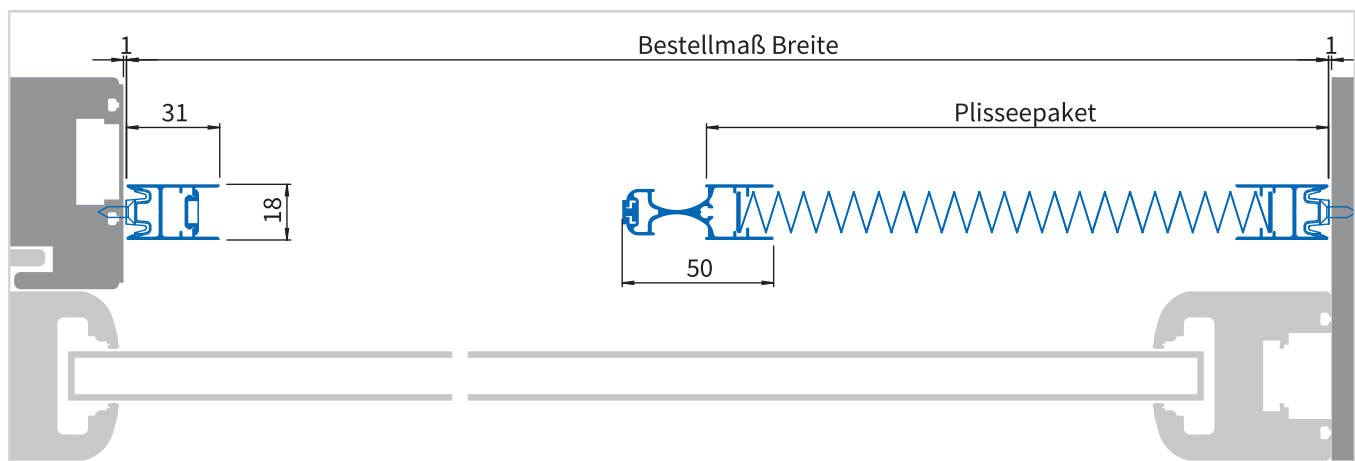
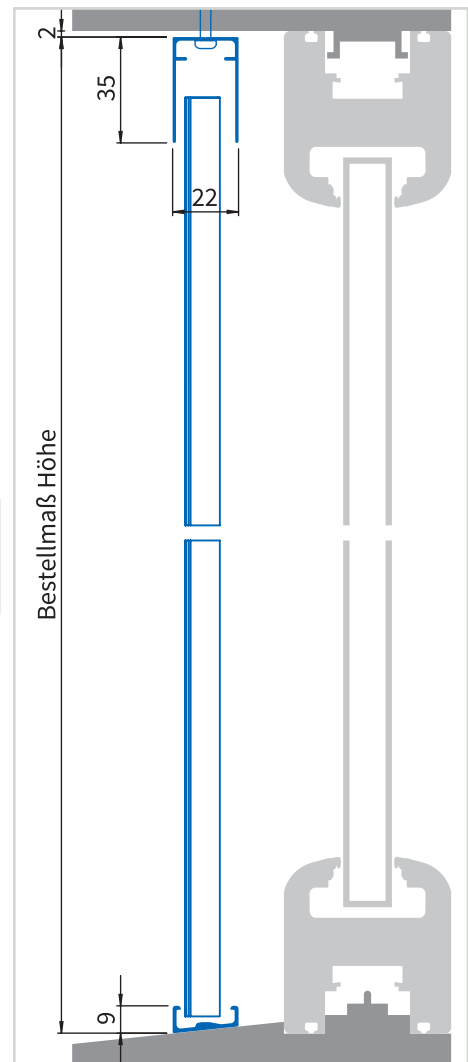
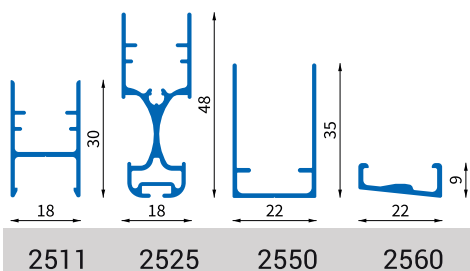

Ausführung

zweiflügelig, horizontale Bedienung

Einsatzbereich

Montage in gerade Mauerlaibung oder in die Laibung der Hebe-Schiebetüre.

Bestellmaße

Breite = Lichtes Breitenmaß - 2 mm (max. 4300 mm)

Höhe = Lichtes Höhenmaß - 2 mm (max. 2800 mm)

Einbautiefe

22 mm

Preistabelle

PLT P2



lam1.de/PL22-2

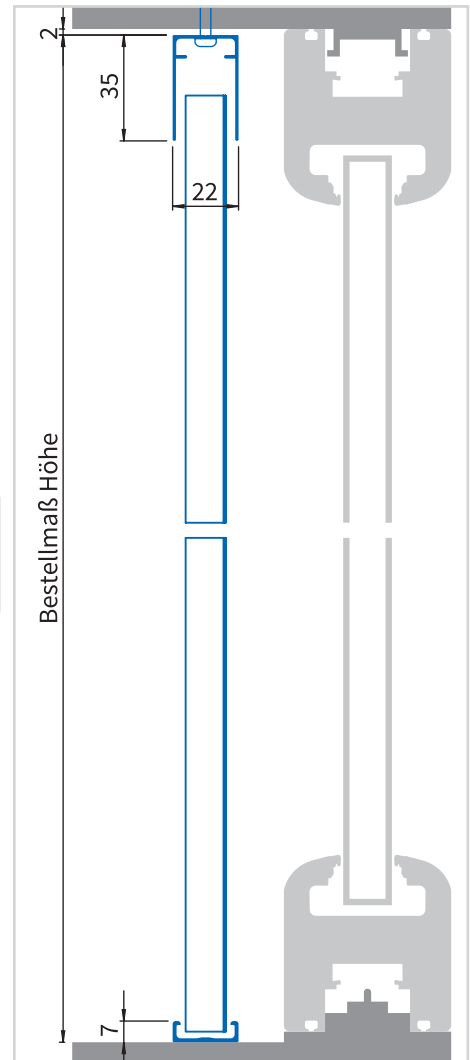

Plisseepaket

Die Breite des Plisseepakets ist abhängig vom Bestellmaß der Anlage.
Eine Übersicht befindet sich im Kapitelvorspann.

Verwendete Profile

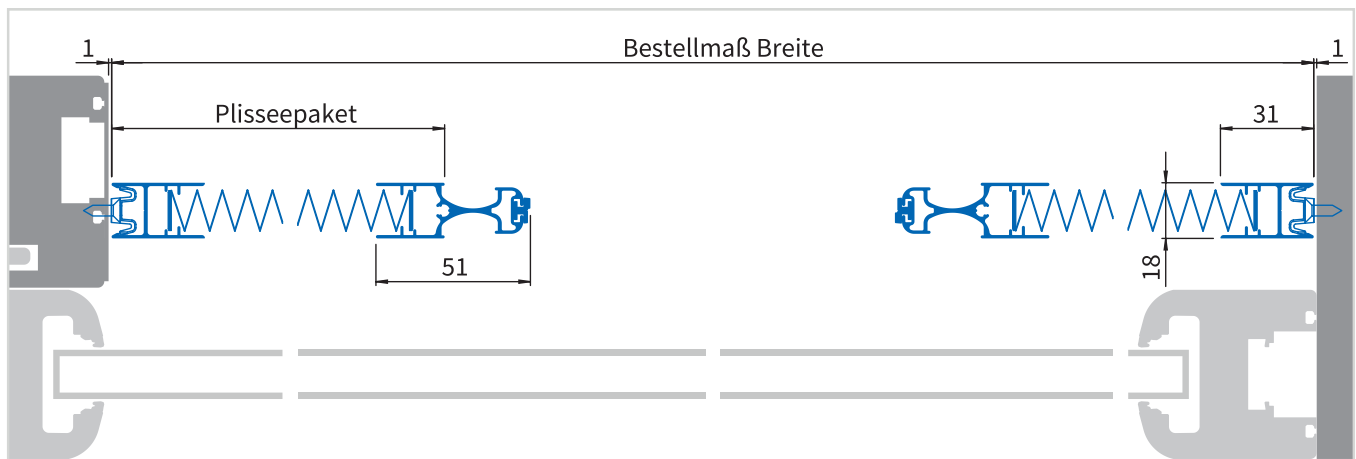
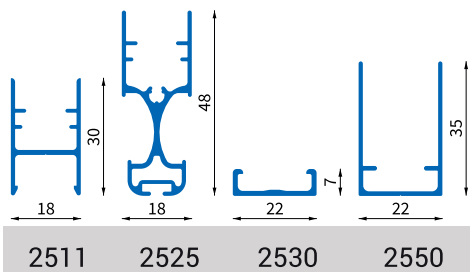

Ausführung

zweiflügelig, mit schräger Schwelle
horizontale Bedienung

Einsatzbereich

Montage in gerader Mauerlaibung oder in die Laibung der Hebe-Schiebetüre mit schräger Schwelle.

Einbautiefe

22 mm

Preistabelle

PLT P2



lam1.de/PL22-2S

Bestellmaße

Breite = Lichtes Breitenmaß - 2 mm (max. 4300 mm)

Höhe = Lichtes Höhenmaß - 2 mm (max. 2800 mm)

Plisseepaket Die Breite des Plisseepakets ist abhängig vom Bestellmaß der Anlage. Eine Übersicht befindet sich im Kapitelvorspann.

Verwendete Profile

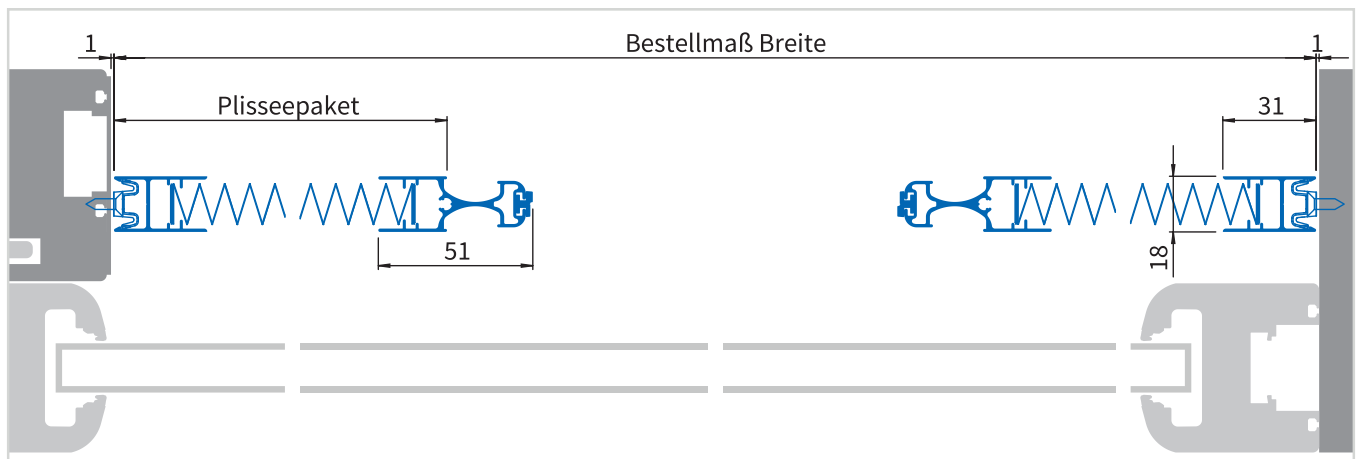
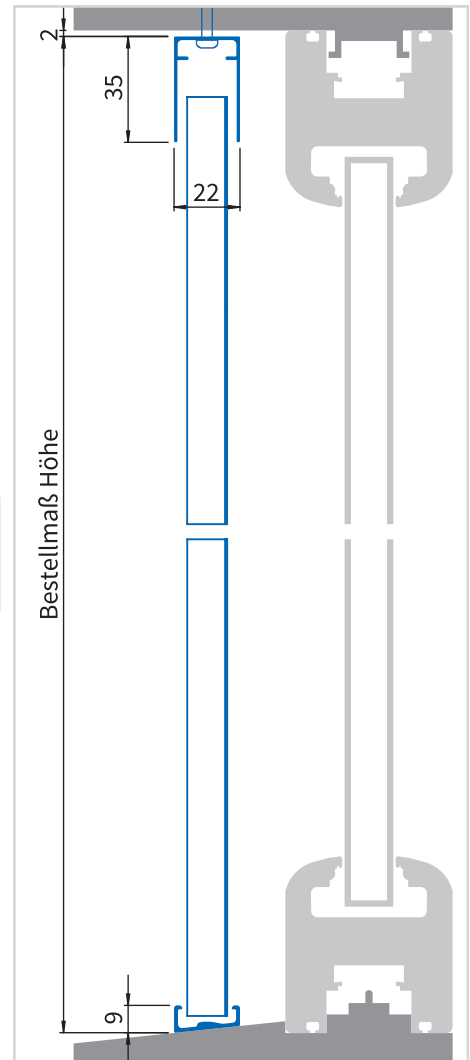
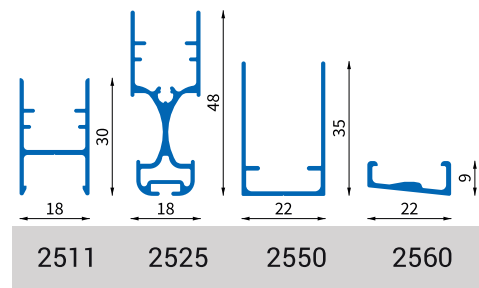

Ausführung

einflügelig, vertikale Bedienung, unten offen

Einsatzbereich

Alle Fensterarten

Bestellmaße

Breite = Lichtes Breitenmaß - 2 mm (max. 1400 mm)

Höhe = Lichtes Höhenmaß - 2 mm (max. 2150 mm)

Einbautiefe

22 mm

Preistabelle

PLF P1

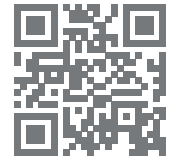

lam1.de/PLF22-1

Plisseepaket

Die Breite des Plisseepakets ist abhängig vom Bestellmaß der Anlage.
Eine Übersicht befindet sich im Kapitelvorspann.

Verwendete Profile

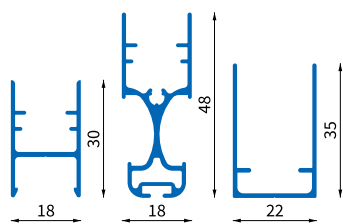

2511 2525 2550

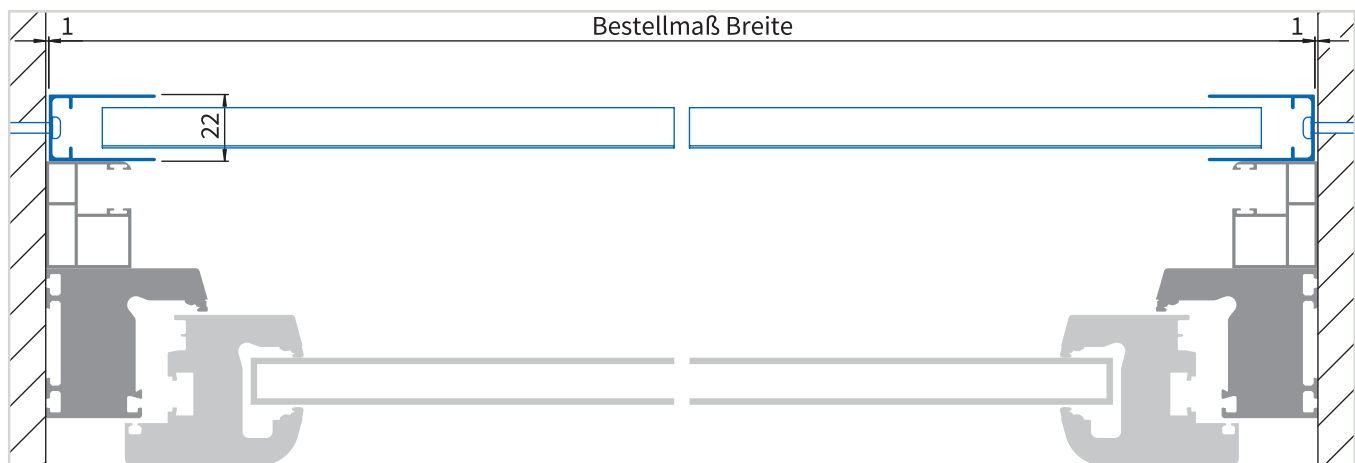
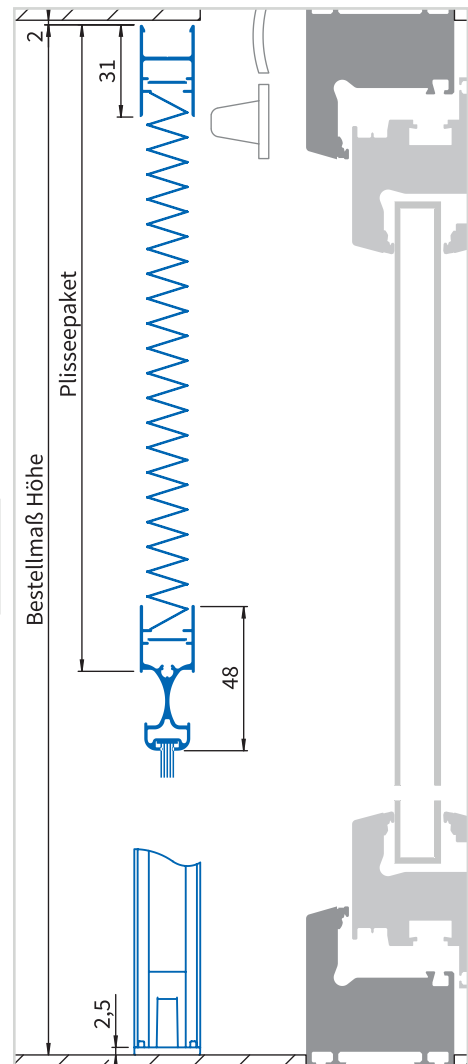

Ausführung

einflügelig, mit umlaufenden Kombi-Einbaurahmen

Einsatzbereich

Frontalmontage bei PSK-Türen oder jede andere Tür ohne vorstehenden Wetterschenkel. Alternativ seitliche Montage in das Mauerwerk.

Bestellmaße

Breite = Bestellmaß Breite (max. 2150 mm)

Höhe = Bestellmaß Höhe (max. 2800 mm)

Einbautiefe

22 mm

Preistabelle

PLT P3



lam1.de/PL22-3R

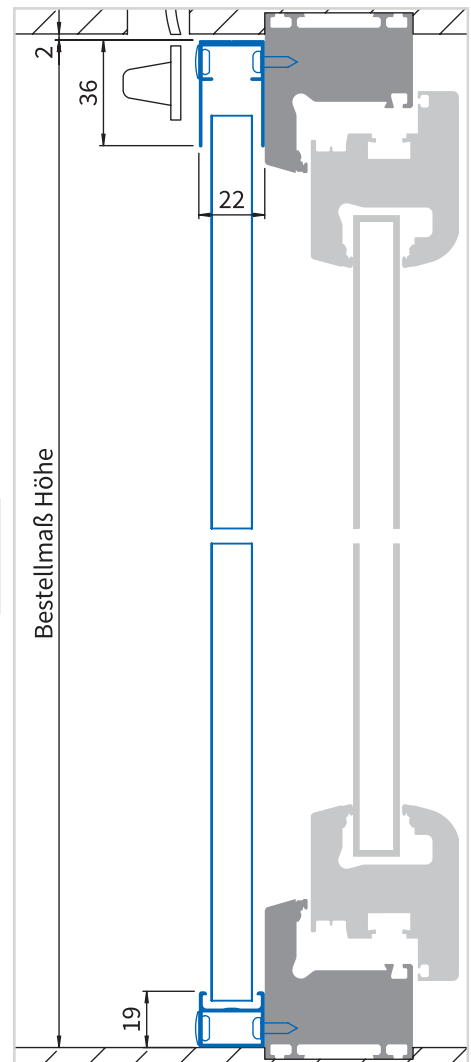

Plisseepaket

Die Breite des Plisseepakets ist abhängig vom Bestellmaß der Anlage.
Eine Übersicht befindet sich im Kapitelvorspann.

Verwendete Profile

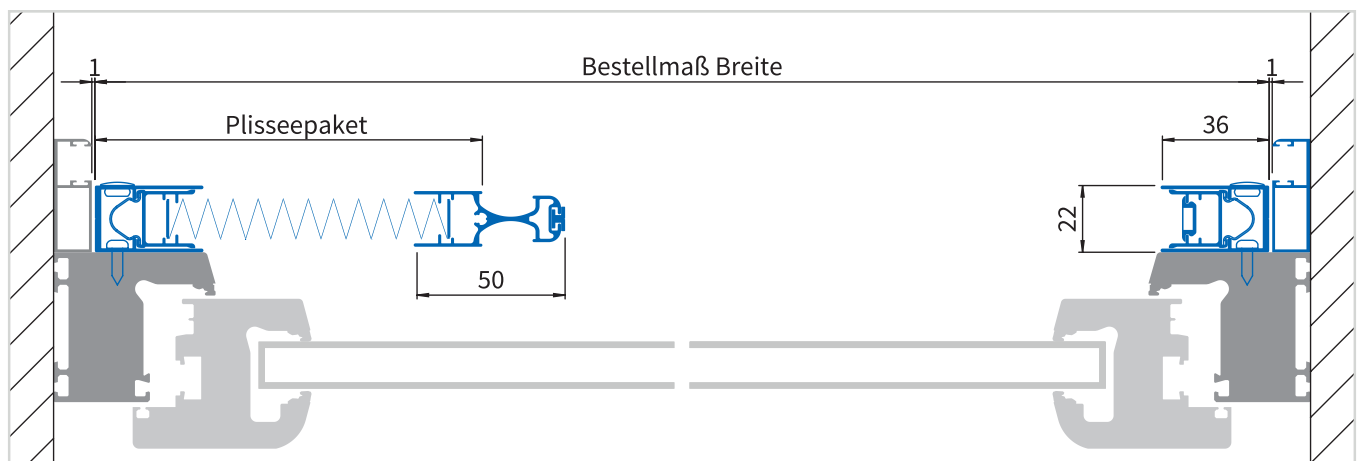
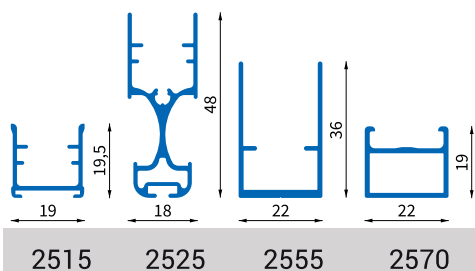

Ausführung

einflügelig, flache Schwelle, 3-seitiger Kombi-Einbaurahmen

Einsatzbereich

Montage in die Mauerlaibung oder in die Laibung der Hebe-Schiebetüre.

Bestellmaße

Breite = Lichtes Breitenmaß - 2 mm (max. 2150 mm)

Höhe = Lichtes Höhenmaß - 2 mm (max. 2800 mm)

Einbautiefe

22 mm

Preistabelle

PLT P3



lam1.de/PL22-3R0

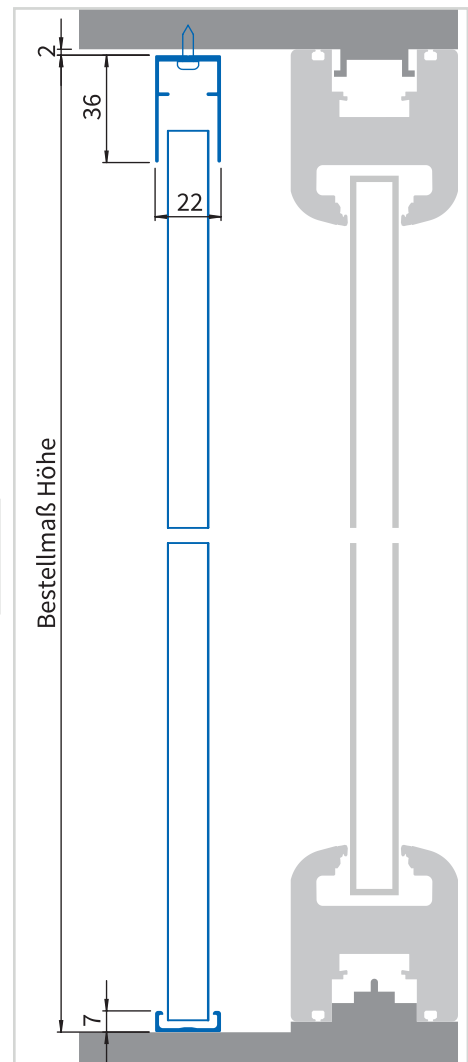

Plisseepakete

Die Breite des Plisseepakets ist abhängig vom Bestellmaß der Anlage.
Eine Übersicht befindet sich im Kapitelvorspann.

Verwendete Profile

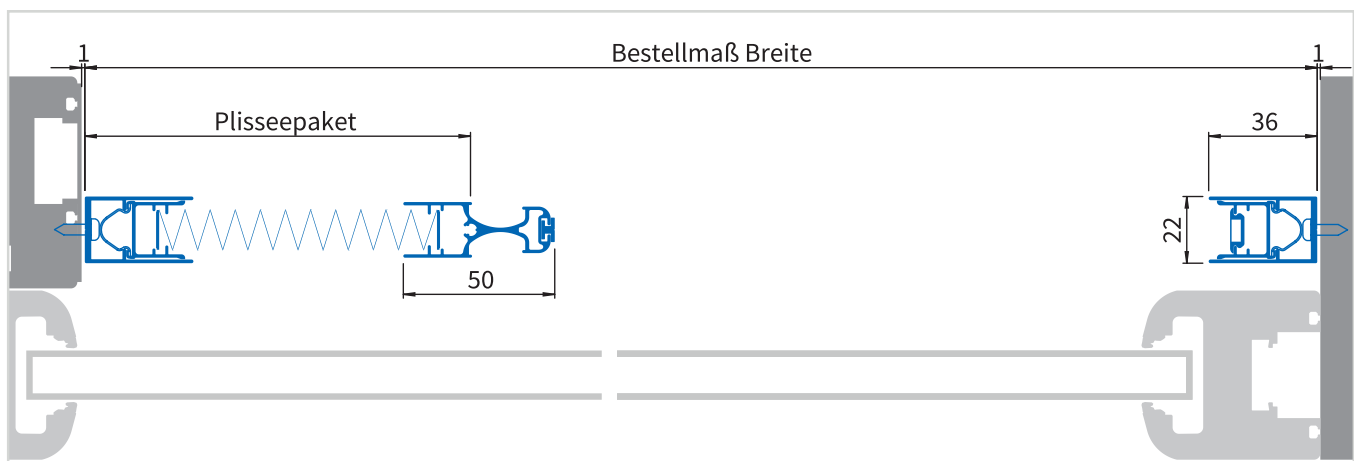
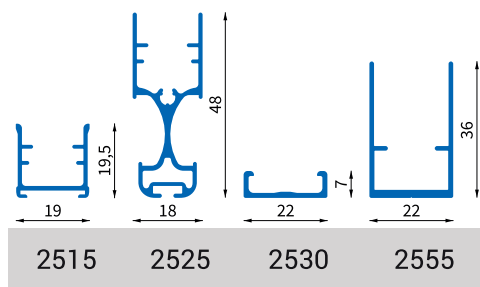

Ausführung

einflügelig, schräge Schwelle, 3-seitiger Kombi-Einbaurahmen

Einsatzbereich

Montage in die Mauerlaibung oder in die Laibung der Hebe-Schiebetüre. Bevorzugter Einsatz bei abgeschrägten Schwellenprofilen.

Bestellmaße

Breite = Lichtes Breitenmaß - 2 mm (max. 2150 mm)

Höhe = Lichtes Höhenmaß - 2 mm (max. 2800 mm)

Einbautiefe

22 mm

Preistabelle

PLT P3



lam1.de/PL22-3ROS

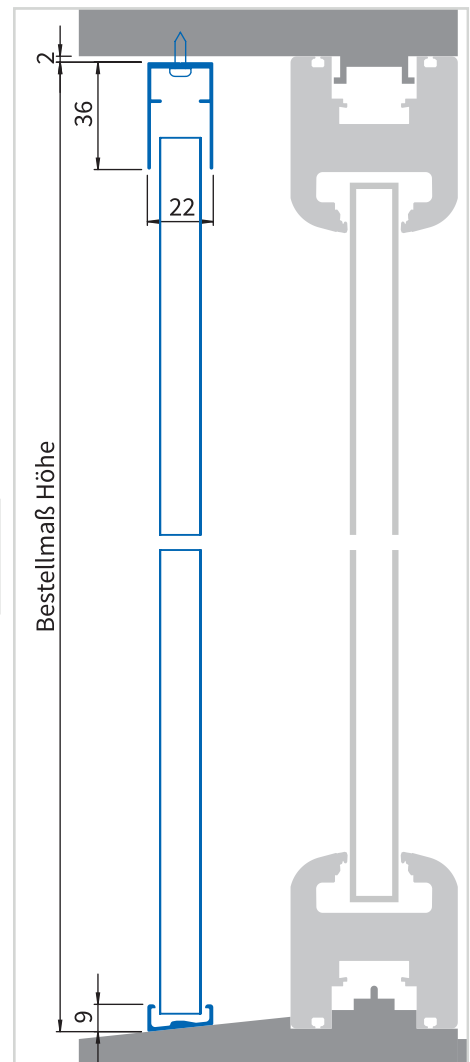

Plisseepaket

Die Breite des Plisseepakets ist abhängig vom Bestellmaß der Anlage.
Eine Übersicht befindet sich im Kapitelvorspann.

Verwendete Profile

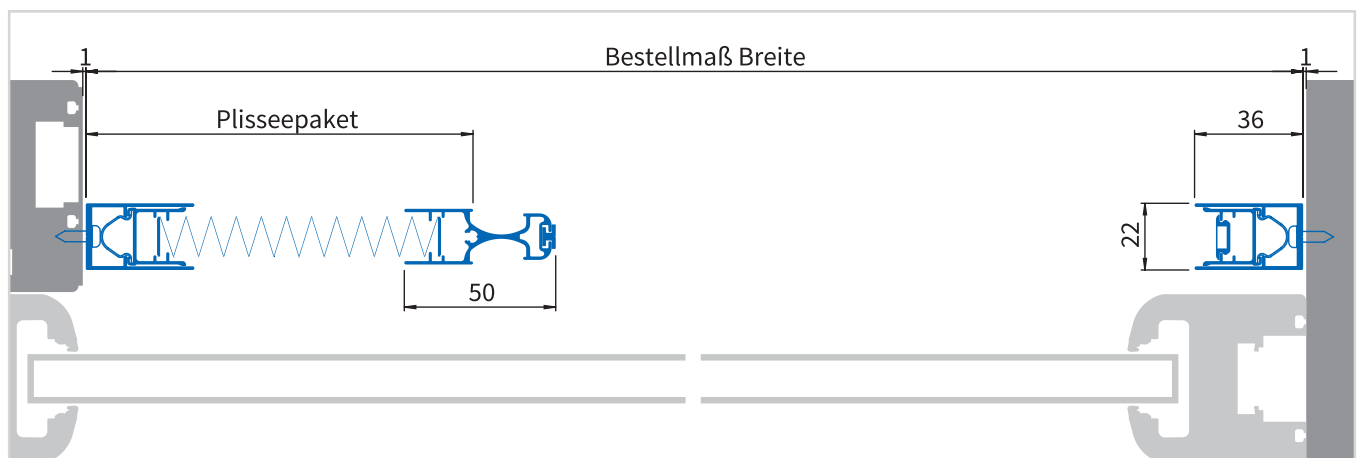
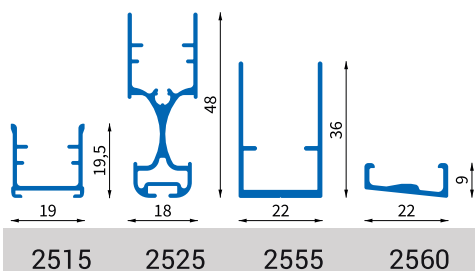

Ausführung

zweiflügelig, mit umlaufenden Kombi-Einbaurahmen

Einsatzbereich

Frontalmontage bei PSK-Türen oder jede andere Tür ohne vorstehenden Wetterschenkel. Alternativ seitliche Montage in das Mauerwerk.

Bestellmaße

Breite = Bestellmaß Breite (max. 4300 mm)

Höhe = Bestellmaß Höhe (max. 2800 mm)

Einbautiefe

22 mm

Preistabelle

PLT P4



lam1.de/PL22-4R

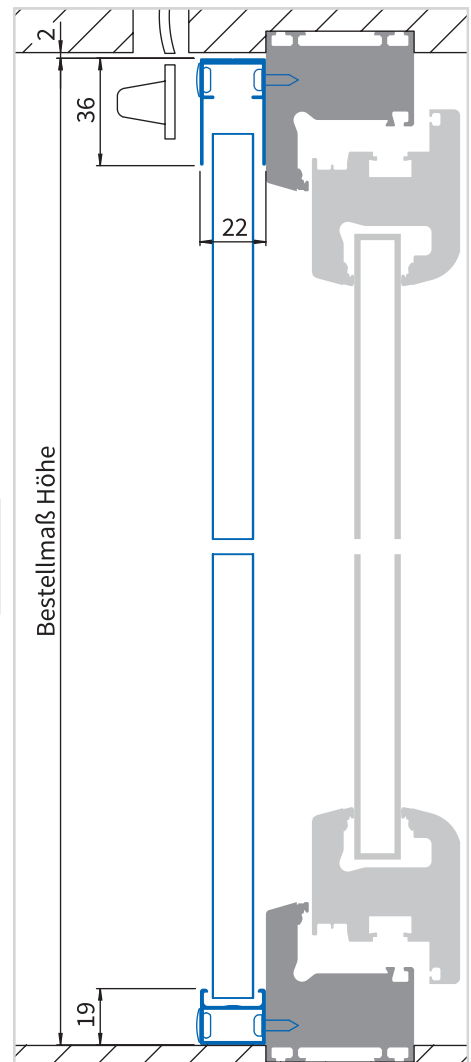

Plisseepaket

Die Breite des Plisseepakets ist abhängig vom Bestellmaß der Anlage.
Eine Übersicht befindet sich im Kapitelvorspann.

Verwendete Profile

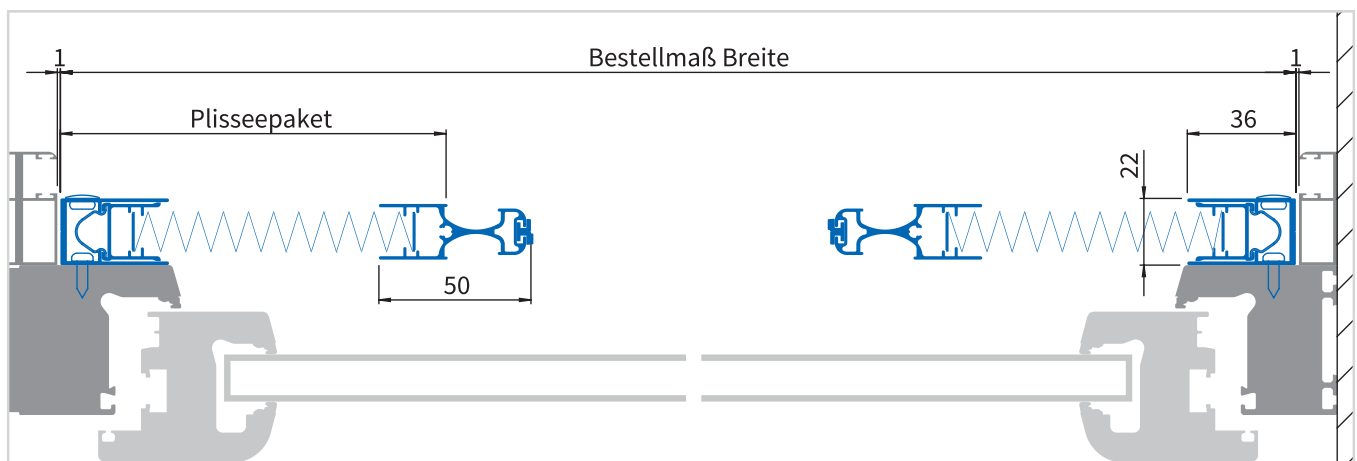
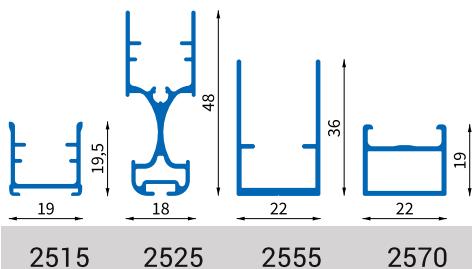

Ausführung

zweiflügelig, flache Schwelle, 3-seitiger Kombi-Einbaurahmen

Einsatzbereich

Montage in die Mauerlaibung oder in die Laibung der Hebe-Schiebetüre.

Bestellmaße

Breite = Lichtes Breitenmaß - 2 mm (max. 4300 mm)

Höhe = Lichtes Höhenmaß - 2 mm (max. 2800 mm)

Einbautiefe

22 mm

Preistabelle

PLT P4



lam1.de/PL22-4R0

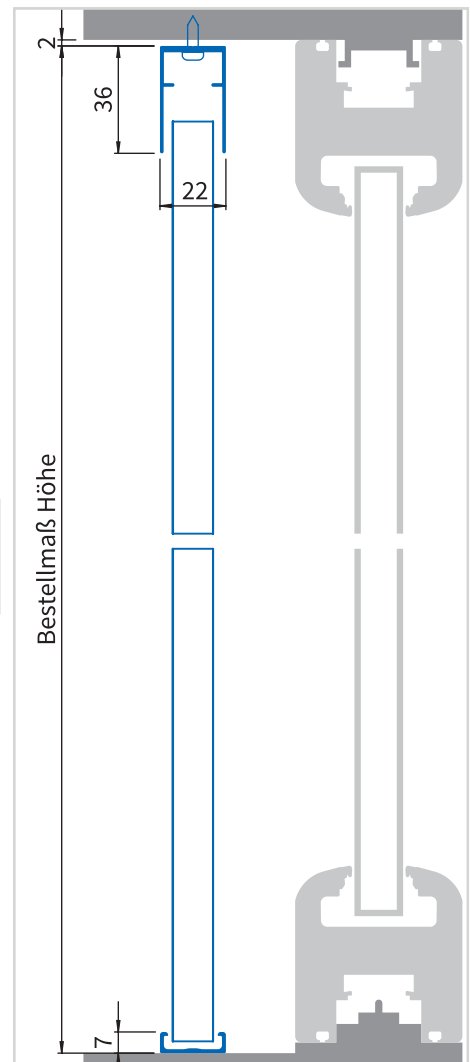

Plisseepaket

Die Breite des Plisseepakets ist abhängig vom Bestellmaß der Anlage.
Eine Übersicht befindet sich im Kapitelvorspann.

Verwendete Profile

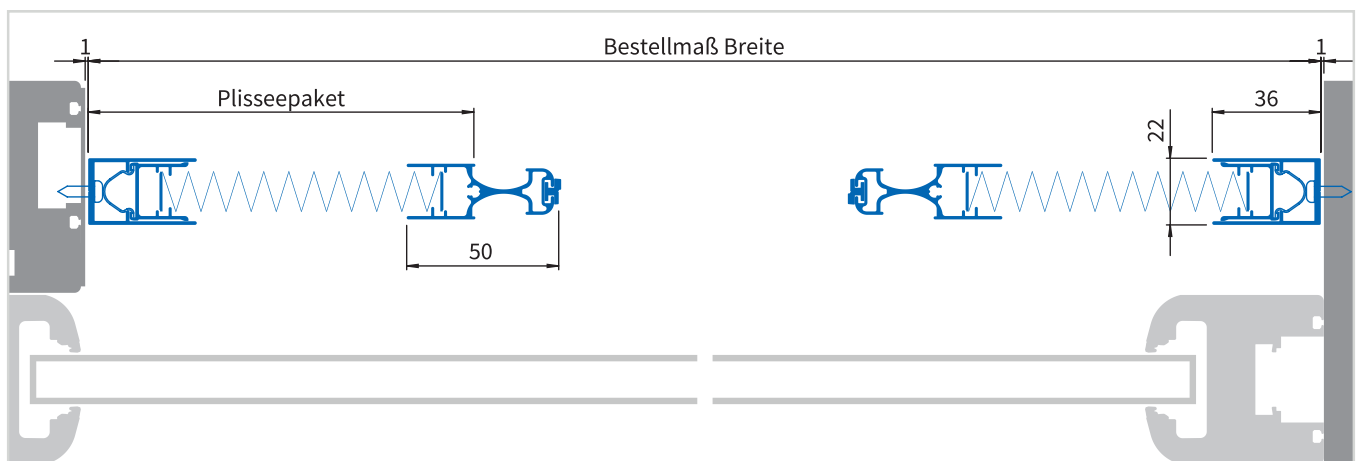
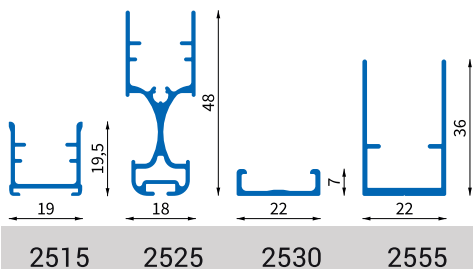

Ausführung

zweiflügelig, schräge Schwelle, 3-seitiger Kombi-Einbaurahmen

Einsatzbereich

Montage in die Mauerlaibung oder in die Laibung der Hebe-Schiebetüre.

Bevorzugter Einsatz bei abgeschrägten Schwellenprofilen.

Bestellmaße

Breite = Lichtes Breitenmaß - 2 mm (max. 4300 mm)

Höhe = Lichtes Höhenmaß - 2 mm (max. 2800 mm)

Einbautiefe

22 mm

Preistabelle

PLT P4



lam1.de/PL22-4ROS

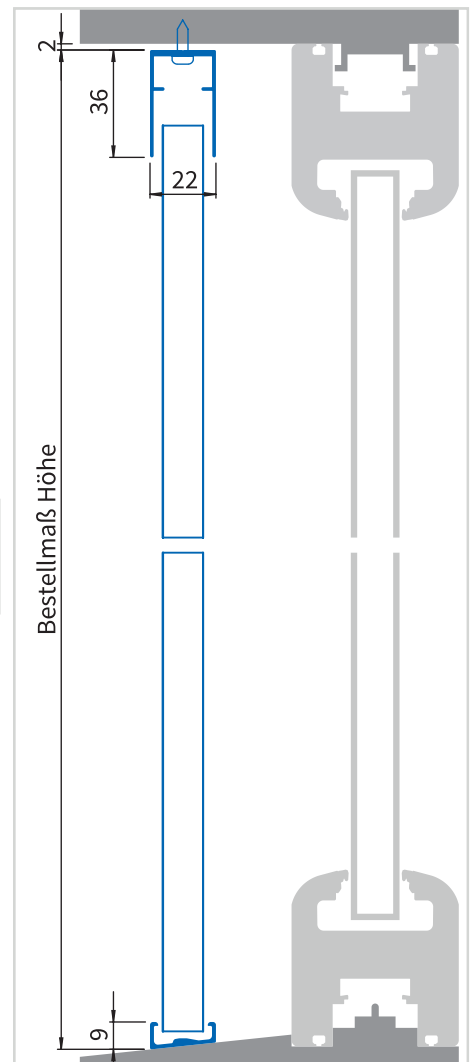

Plisseepaket

Die Breite des Plisseepakets ist abhängig vom Bestellmaß der Anlage.
Eine Übersicht befindet sich im Kapitelvorspann.

Verwendete Profile

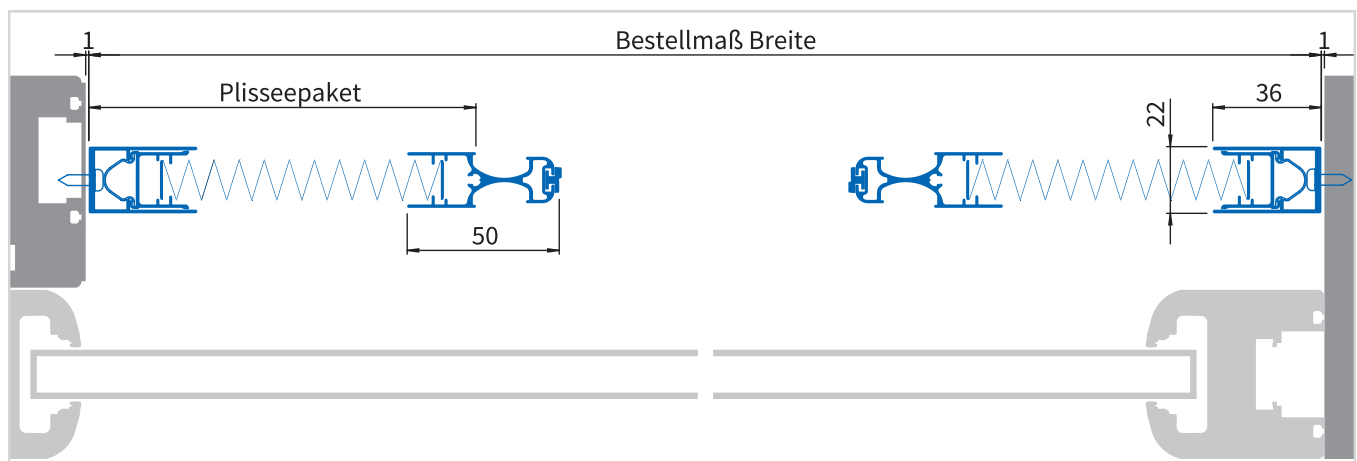
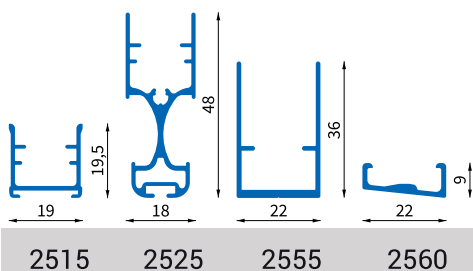

Ausführung

einflügelig, mit umlaufendem Montagerahmen
horizontale Bedienung

Einsatzbereich

Montage auf dem Blendrahmen oder im Mauerwerk.
Mit umlaufendem Montagerahmen.

Bestellmaße

Breite = Lichtes Breitenmaß - 2 mm (max. 2150 mm)

Höhe = Lichtes Höhenmaß - 2 mm (max. 2800 mm)

Öffnungsrichtung:

Bei Ansicht von außen



Plisseepakett

Die Breite des Plisseepakets ist abhängig vom Bestellmaß der Anlage.
Eine Übersicht befindet sich im Kapitelvorspann.

Verwendete Profile

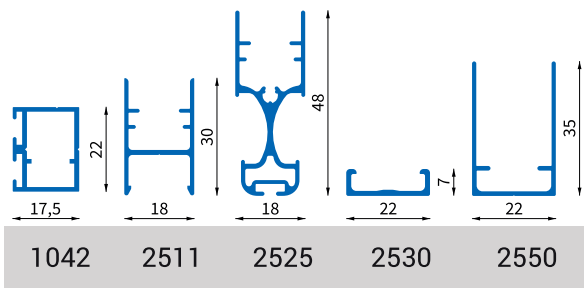

Einbautiefe

22 mm

Preistabelle

PLT P1

+ AP MTR 4-seitig



lam1.de/PL22-1R

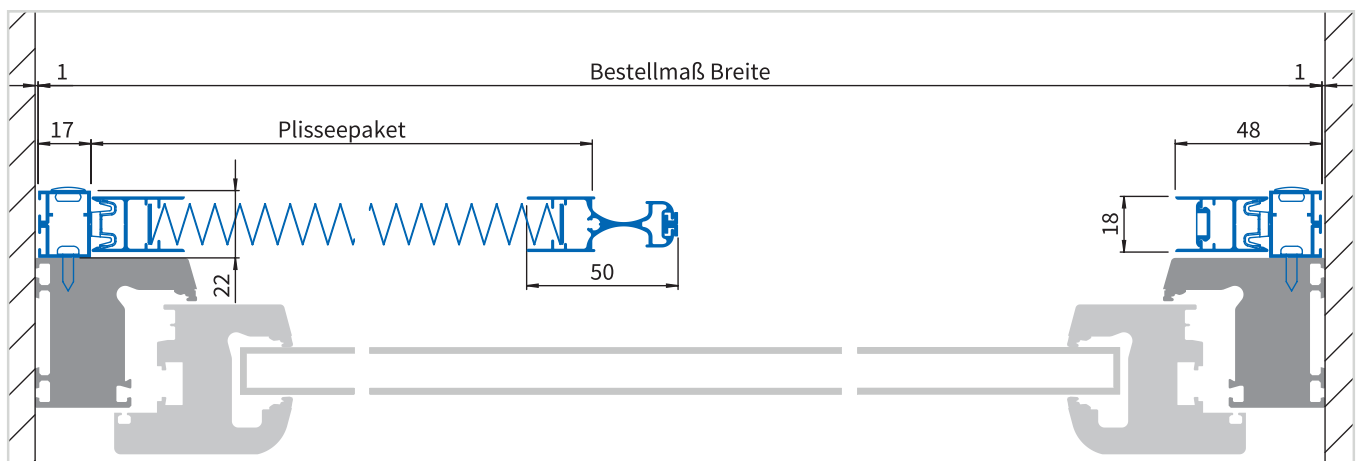
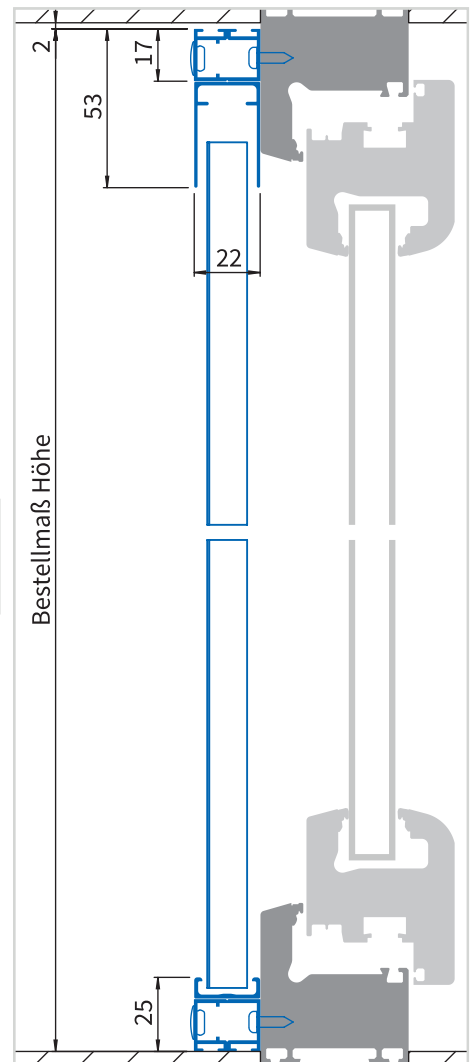

Ausführung

einflügelig, mit Montagerahmen unten offen
horizontale Bedienung

Einsatzbereich

Montage auf dem Blendrahmen oder im Mauerwerk.
Mit 3-seitigem Montagerahmen.

Bestellmaße

Breite = Lichtes Breitenmaß - 2 mm (max. 2150 mm)

Höhe = Lichtes Höhenmaß - 2 mm (max. 2800 mm)

Öffnungsrichtung:

Bei Ansicht von außen



Plisseepakett

Die Breite des Plisseepakets ist abhängig vom Bestellmaß der Anlage.
Eine Übersicht befindet sich im Kapitelvorspann.

Verwendete Profile

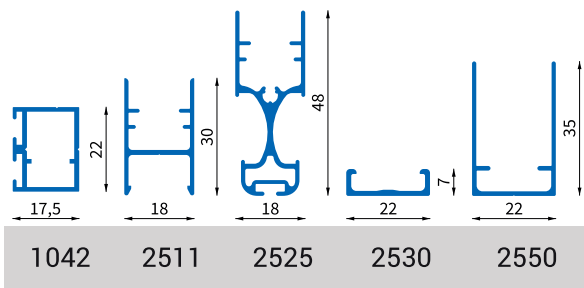

Einbautiefe

22 mm

Preistabelle

PLT P1

+ AP MTR 3-seitig



lam1.de/PL22-1R0

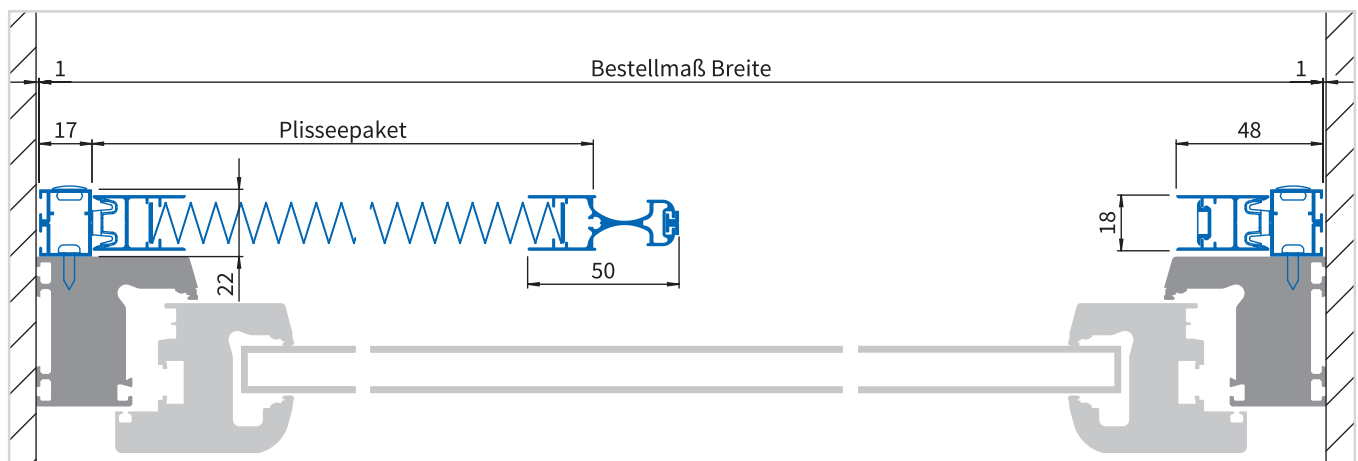
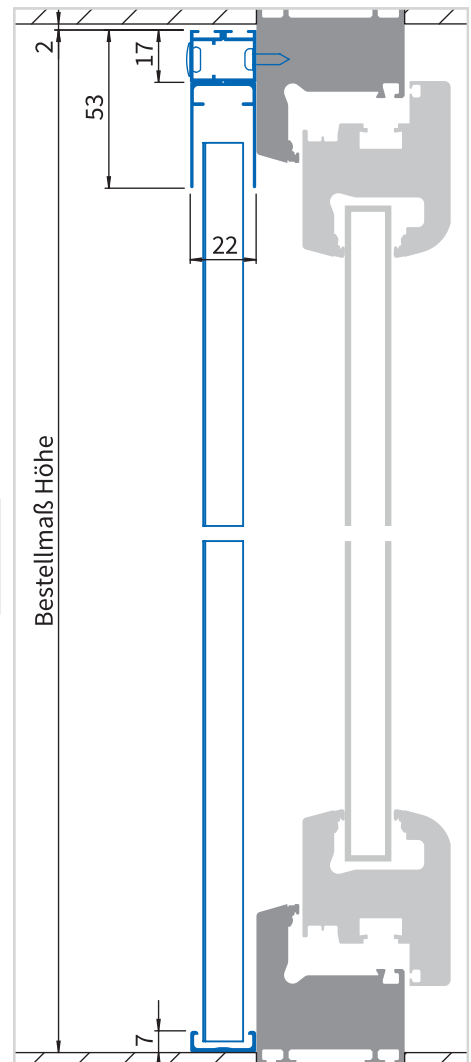

Ausführung

einflügelig, mit schräger Schwelle
horizontale Bedienung

Einsatzbereich

Montage auf dem Blendrahmen oder im Mauerwerk.
Mit 3-seitigem Montagerahmen.

Bestellmaße

Breite = Lichtes Breitenmaß - 2 mm (max. 2150 mm)

Höhe = Lichtes Höhenmaß - 2 mm (max. 2800 mm)

Öffnungsrichtung:

Bei Ansicht von außen

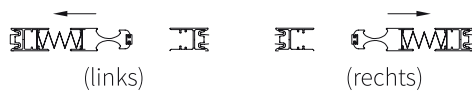

Plisseepaket

Die Breite des Plisseepakets ist abhängig vom Bestellmaß der Anlage.
Eine Übersicht befindet sich im Kapitelvorspann.

Verwendete Profile

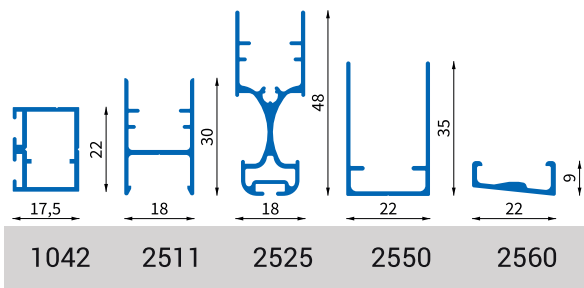

Einbautiefe

22 mm

Preistabelle

PLT P1

+ AP MTR 3-seitig



lam1.de/PL22-1ROS

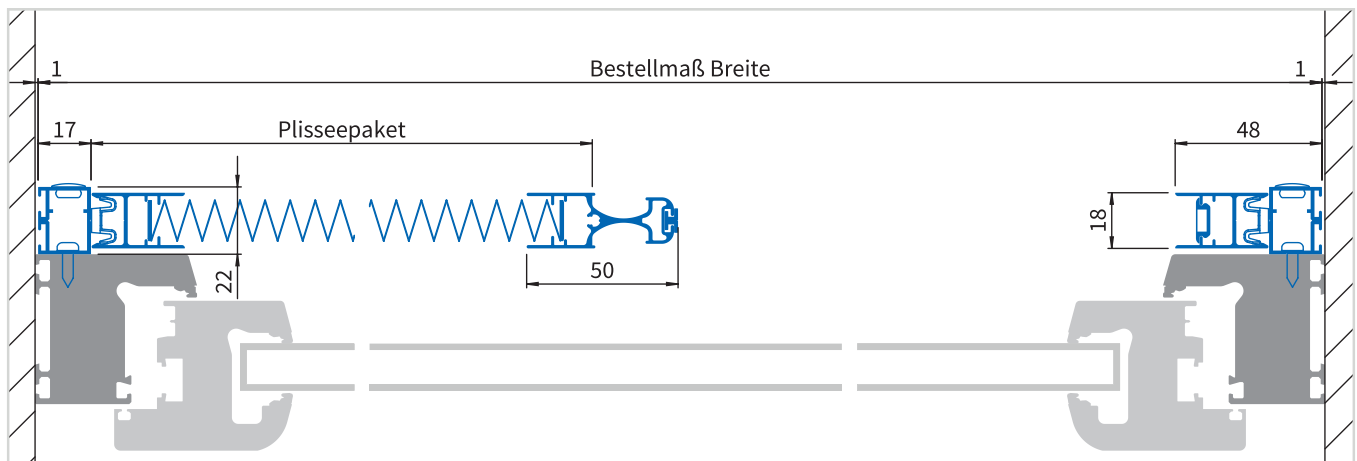
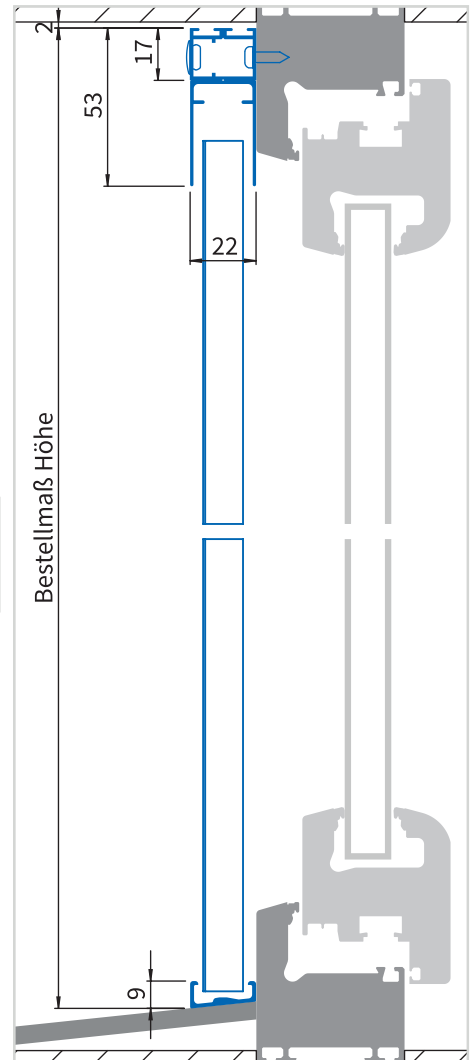

Ausführung

zweiflügelig, mit 4-seitigem Montagerahmen
horizontale Bedienung

Einsatzbereich

Montage in gerade Mauerlaibung oder in die Laibung der Hebe-
Schiebetüre.

Bestellmaße

Breite = Lichtes Breitenmaß - 2 mm (max. 4300 mm)

Höhe = Lichtes Höhenmaß - 2 mm (max. 2800 mm)

Einbautiefe

22 mm

Preistabelle

PLT P2

+ AP MTR 4-seitig



lam1.de/PL22-2R

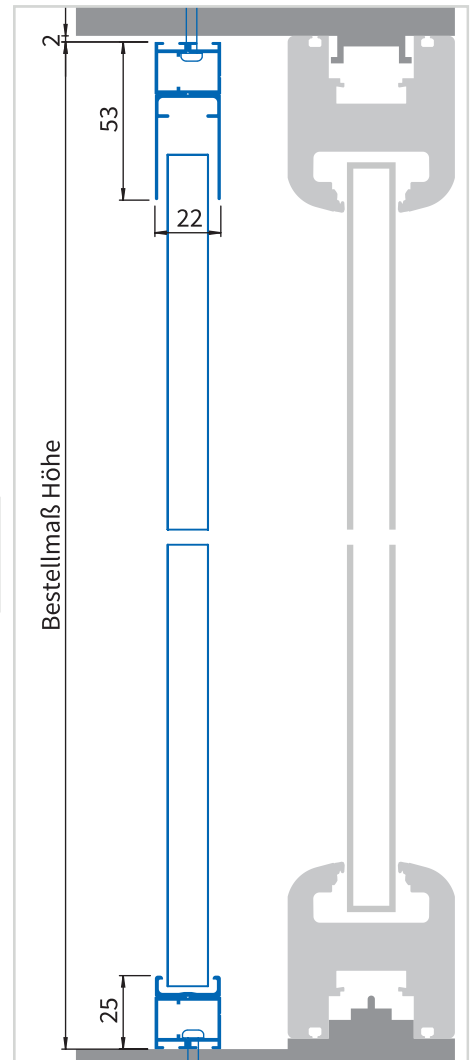

Plisseepakete Die Breite des Plisseepakets ist abhängig vom Bestellmaß der Anlage. Eine Übersicht befindet sich im Kapitelvorspann.

Verwendete Profile

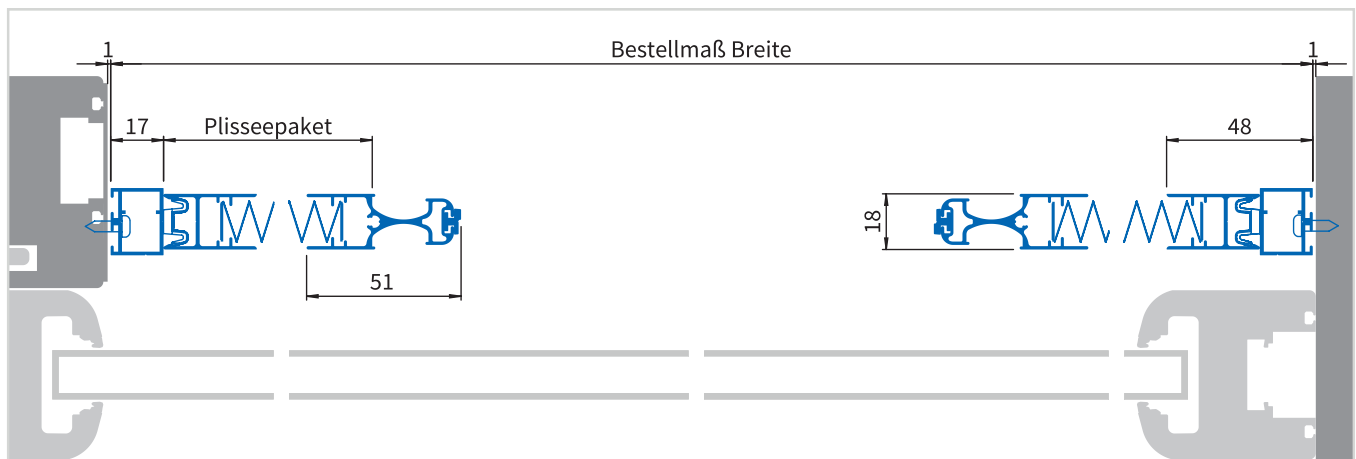
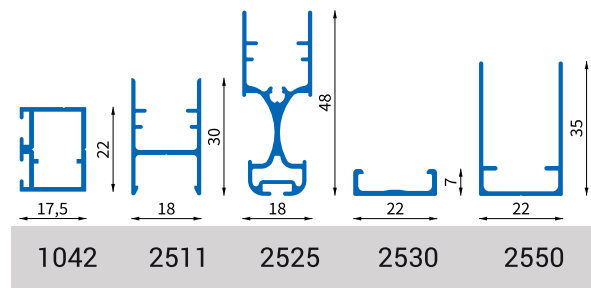

Ausführung

zweiflügelig, mit 3-seitigen Montagerahmen
horizontale Bedienung

Einsatzbereich

Montage in gerade Mauerlaibung oder in die Laibung der Hebe-
Schiebetüre.

Bestellmaße

Breite = Lichtes Breitenmaß - 2 mm (max. 4300 mm)

Höhe = Lichtes Höhenmaß - 2 mm (max. 2800 mm)

Einbautiefe

22 mm

Preistabelle

PLT P2

+ AP MTR 3-seitig



lam1.de/PL22-2R0

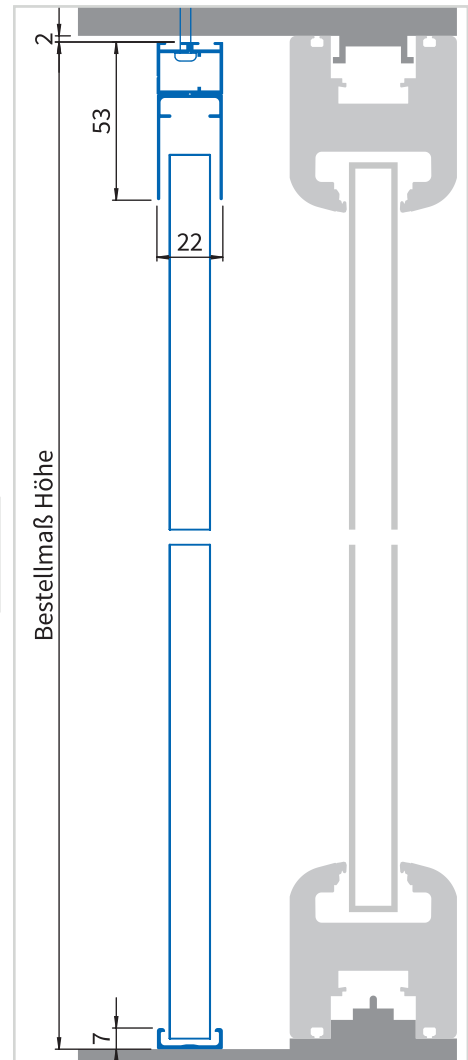

Plisseepakett

Die Breite des Plisseepakets ist abhängig vom
Bestellmaß der Anlage.
Eine Übersicht befindet sich im Kapitelvorspann.

Verwendete Profile

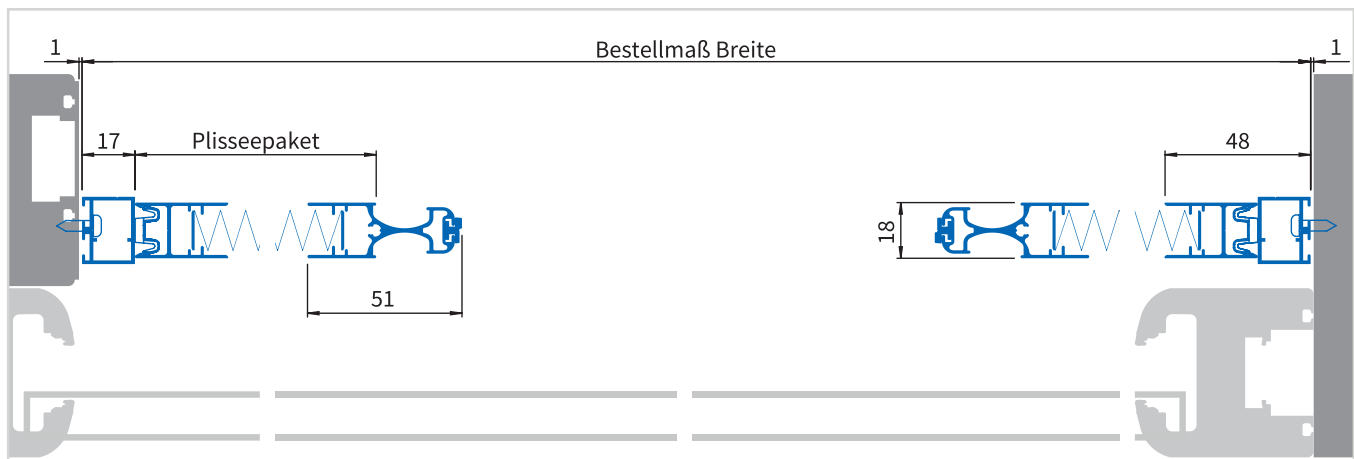
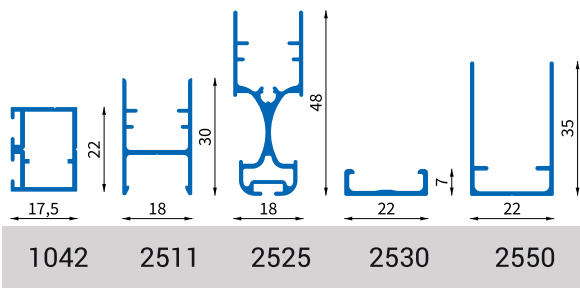

Ausführung

zweiflügelig, mit 3-seitigen Montagerahmen und schräger Schiene
horizontale Bedienung

Einsatzbereich

Montage in gerade Mauerlaibung oder in die Laibung der
Hebe-Schiebetüre.

Bestellmaße

Breite = Lichtes Breitenmaß - 2 mm (max. 4300 mm)

Höhe = Lichtes Höhenmaß - 2 mm (max. 2800 mm)

Einbautiefe

22 mm

Preistabelle

PLT P2

+ AP MTR 3-seitig



lam1.de/PL22-2ROS

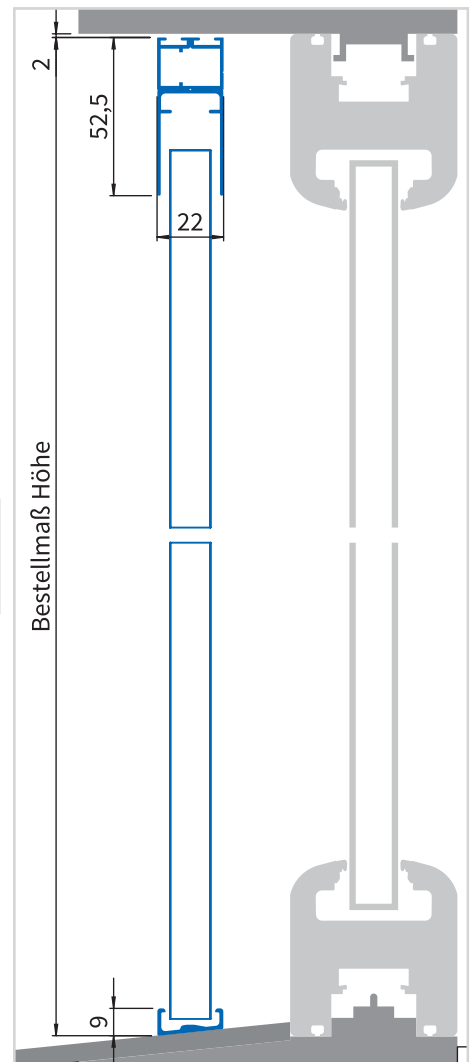

Plisseepaket

Die Breite des Plisseepakets ist abhängig vom
Bestellmaß der Anlage.
Eine Übersicht befindet sich im Kapitelvorspann.

Verwendete Profile

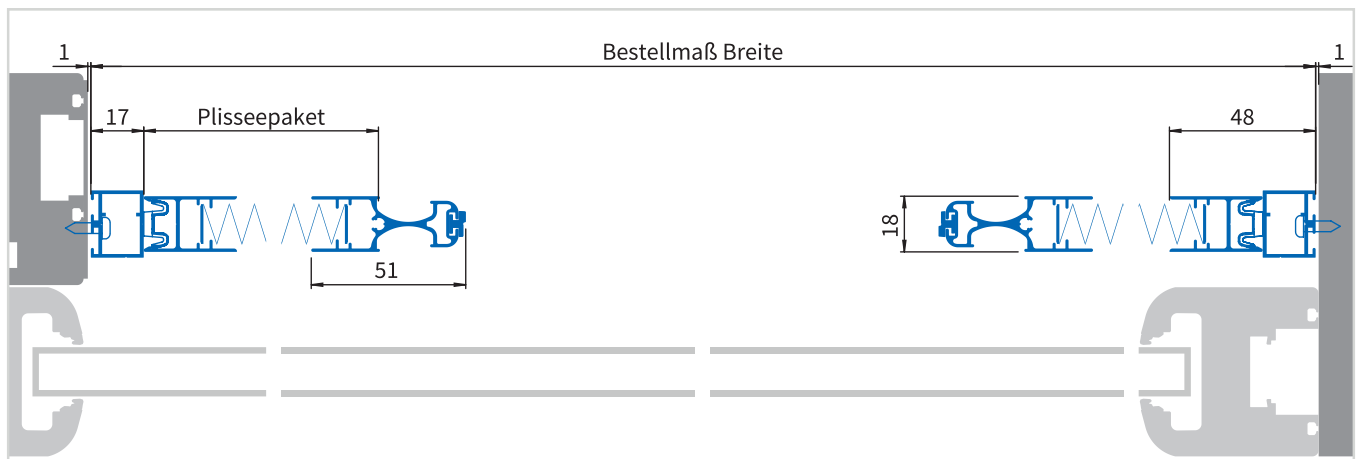
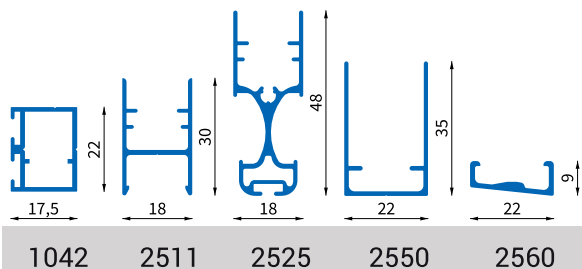

Ausführung

einflügelig, Klemmontage, Bürste umlaufend
horizontale Bedienung

Einsatzbereich

Kunststofffenster, flächenversetzt, ohne Wetterschenkel.
Besonders geeignet bei geringer Einbautiefe zwischen Rolladen
und Fenster.
Flexibel entfernbar.

Bestellmaße

Breite = Lichtes Breitenmaß - 5 mm (max. 1400 mm)

Höhe = Lichtes Höhenmaß - 5 mm (max. 2150 mm)

ACHTUNG:

Standard: Maß Einhängewinkel = 5 mm

Öffnungsrichtung:

Bei Ansicht von außen



Plisseepakete Die Breite des Plisseepakets ist abhängig vom Bestellmaß der Anlage. Eine Übersicht befindet sich im Kapitelvorspann.

Verwendete Profile

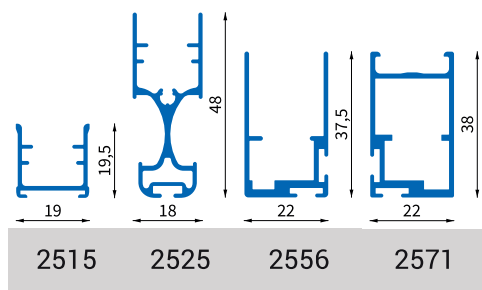

Einbautiefe

27 mm

Preistabelle

PLT P1 x 1,1



lam1.de/PL22-5

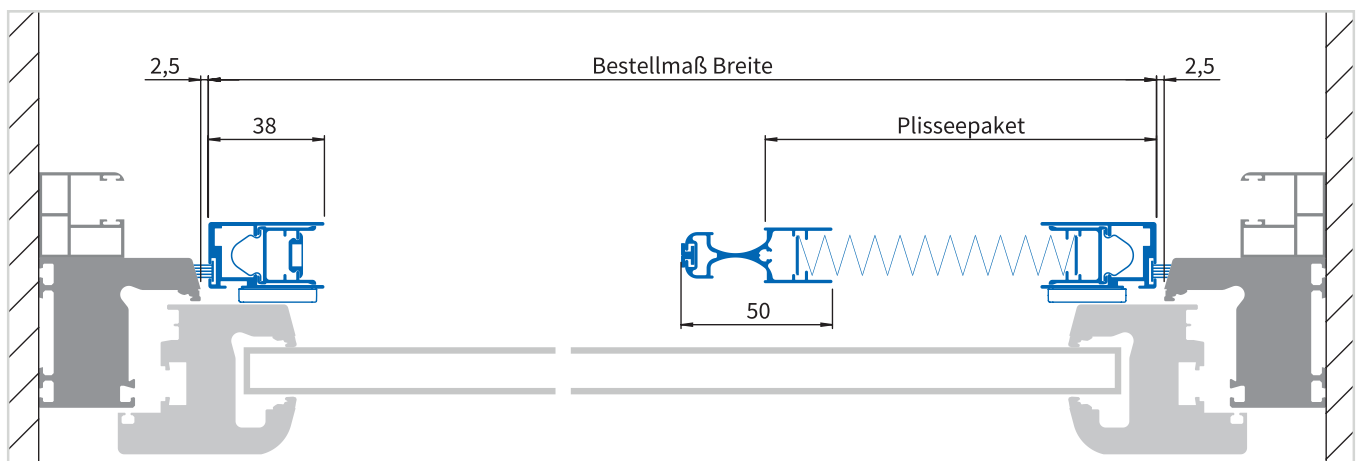
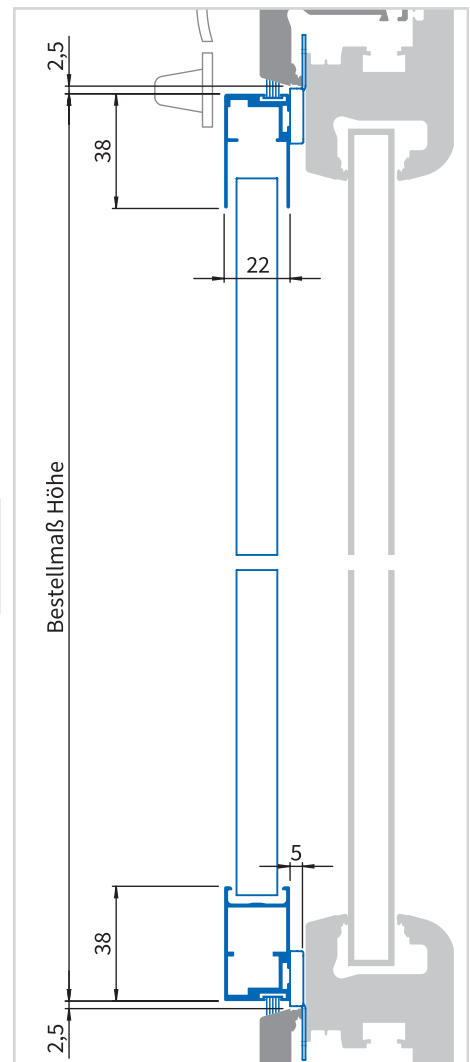

Ausführung

einflügelig, Klemmmontage, Bürste umlaufend
vertikale Bedienung

Einsatzbereich

Kunststofffenster, flächenversetzt, ohne Wetterschenkel.
Besonders geeignet bei geringer Einbautiefe zwischen Rolladen & Fenster.
Flexibel entfernbar.

Bestellmaße

Breite = Lichtes Breitenmaß - 5 mm (max. 1400 mm)

Höhe = Lichtes Höhenmaß - 5 mm (max. 2150 mm)

ACHTUNG:

Standard: Maß Einhängewinkel = 5 mm

Einbautiefe

27 mm

Preistabelle

PLF P2



lam1.de/PLF22-3

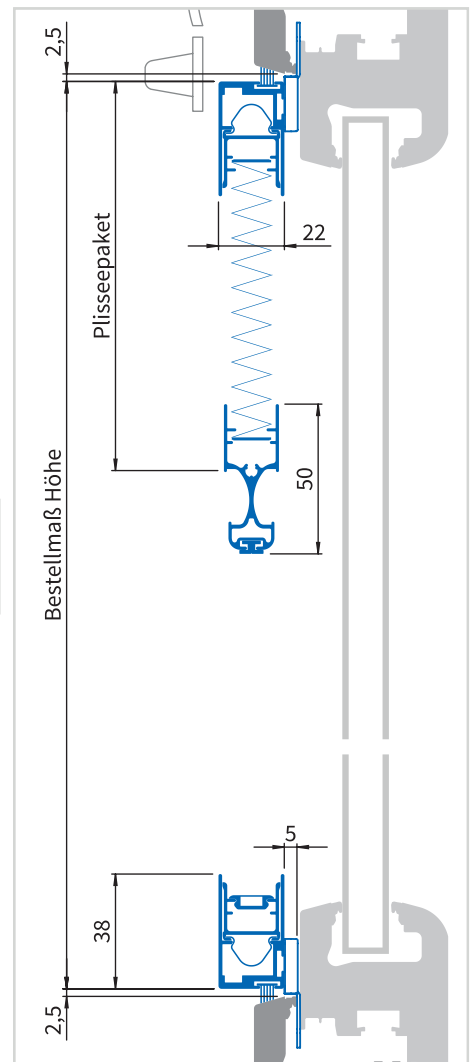

Plisseepaket

Die Breite des Plisseepakets ist abhängig vom Bestellmaß der Anlage.
Eine Übersicht befindet sich im Kapitelvorspann.

Verwendete Profile

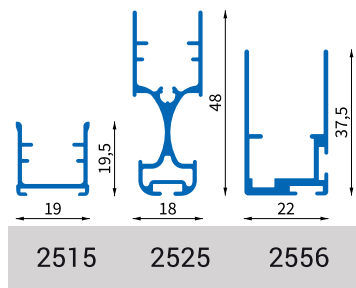

Ausführung

einflügelig, mit umlaufenden Rahmen
vertikale Bedienung

Einsatzbereich

Dachflächenfenster mit Drehpunkt in der Mitte oder oben.
Ohne Werkzeug komplett abnehmbar.

Einbautiefe

33 mm

Preistabelle

PLF P2



lam1.de/PLF22-4

Bestellmaße

Breite = Lichtes Breitenmaß - 6 mm (max. 1400 mm)

Höhe = Lichtes Höhenmaß - 6 mm (max. 2150 mm)

Montage oder Ⓐ 2 Federstifte + 2 Auflagebuchsen
Ⓑ 4 Federstifte

Plisseepakets

Die Breite des Plisseepakets ist abhängig vom Bestellmaß der Anlage.
Eine Übersicht befindet sich im Kapitelvorspann.

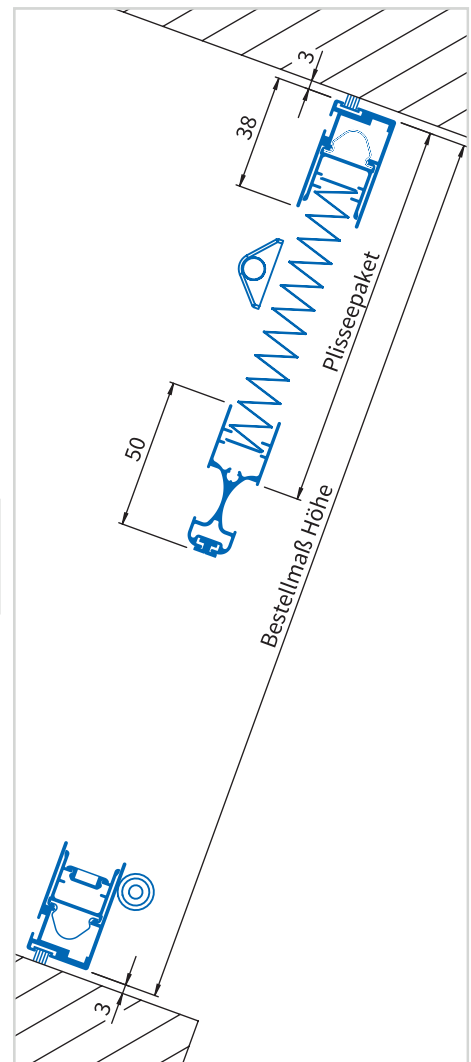

Verwendete Profile

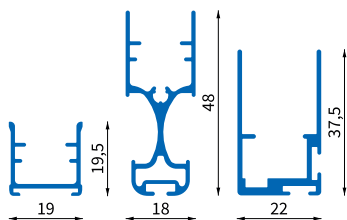

2515 2525 2556

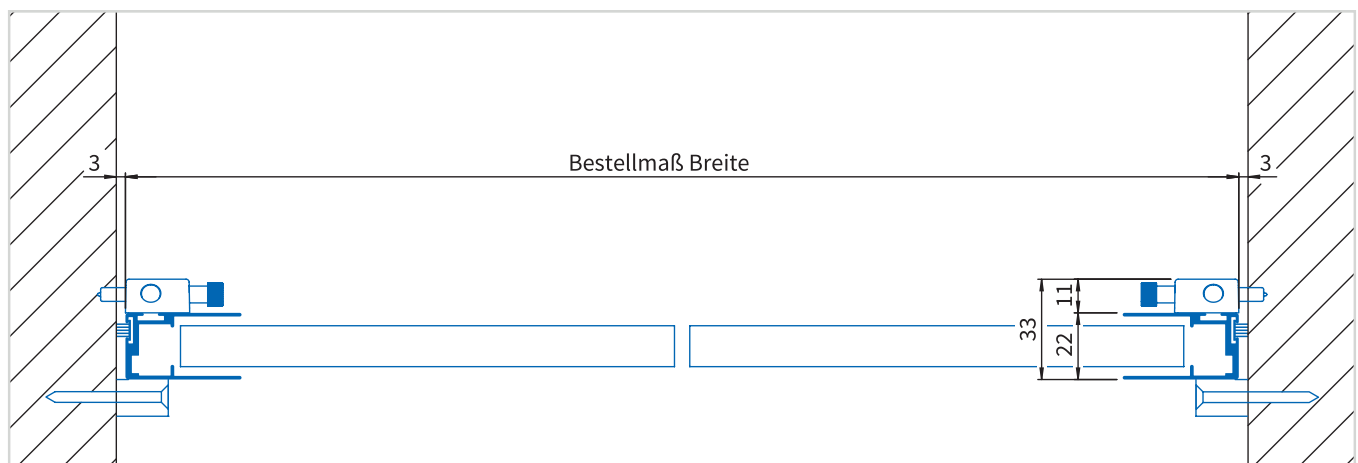

Ausführung

zweiflügelig, Kombi-Lösung Insektenschutz und Sonnenschutz

Einsatzbereich

Dachflächenfenster mit Drehpunkt in der Mitte oder oben.
Ohne Werkzeug komplett abnehmbar.

Bestellmaße

Breite = Lichtes Breitenmaß - 6 mm (max. 1400 mm)

Höhe = Lichtes Höhenmaß - 6 mm (max. 2150 mm)

Montage oder Ⓐ 2 Federstifte + 2 Auflagebuchsen
Ⓑ 4 Federstifte

Stoffarten Eine Übersicht der vorhandenen Stoffarten finden Sie im Kapitelvorspann. Sowie den dazugehörigen Faktor zur Preisberechnung.

Verwendete Profile

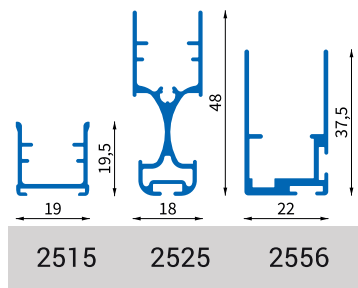

Einbautiefe

33 mm

Preistabelle

PLF P2 x 1,4/1,6



lam1.de/PLF22-4-2

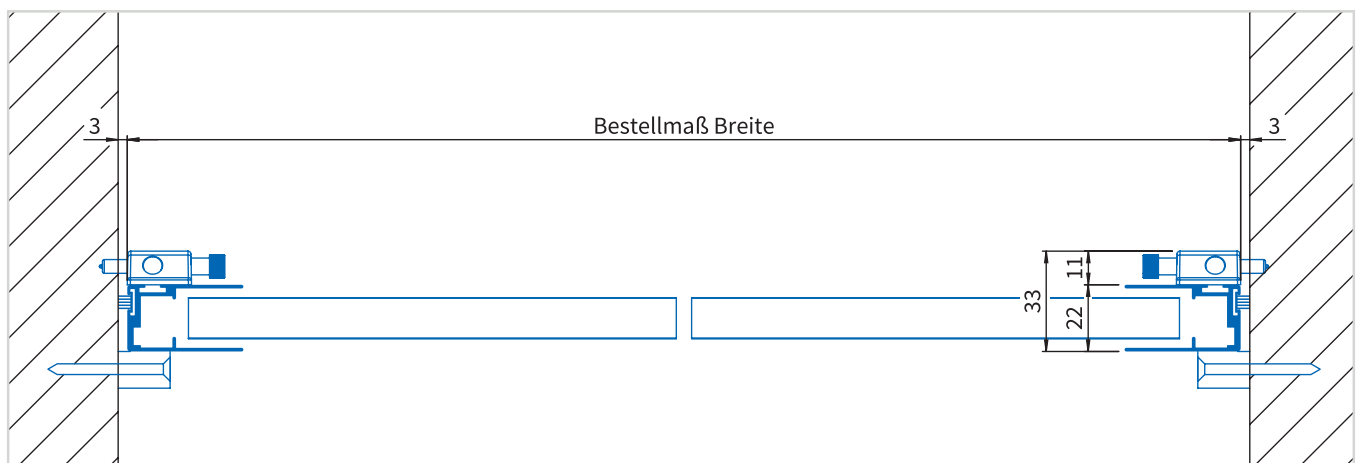
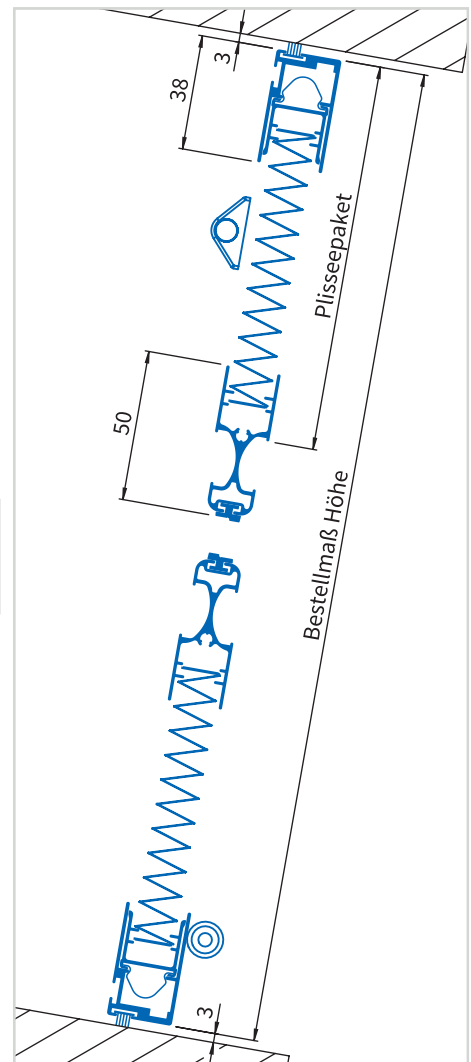

NOTIZEN

NOTIZEN

NOTIZEN



Lämmermann[®]

INSEKTENSCHUTZSYSTEME

www.laemmermann.de

Ihr Herstellerbetrieb: